

ÖNSÖZ

Değerli Belediye Meclis Üyeleri,

Saygıdeğer ÇORLULULAR,

Stratejik planımız, ortaya koyduğumuz vizyon ışığında, önümüzdeki 5 yıllık süreçte Belediyemizin misyonunu nasıl gerçekleştireceğine ilişkin temel stratejileri ortaya koymuştu. Bu plan çerçevesinde önümüzdeki bir yıllık süreç içerisinde gerçekleştireceğimiz faaliyetler ile bu faaliyetlere ilişkin kaynak planımızı ise bu performans programı ile ortaya koyduk.

Stratejik planlama gereği, stratejik plan uygulamasının sistematik bir şekilde takip edilmesi, uygulama sonuçlarının amaç ve hedeflere kıyasla ölçülmesi ve söz konusu bu amaç ve hedeflerin tutarlılık ve uygunluğunun analiz edilmesi gerekmektedir. Hedeflere yönelik uygulama sonuçlarının amaç ve hedeflere kıyasla ölçümü yapılmakta, tutarlılığı ve uygunluğu analiz edilebilmektedir. Bu çalışmalara ait açıklamalara “Performans Bilgileri” başlığı altında ayrıntılı olarak verilmiştir. Ayrıca yine bu başlık altında stratejik planda yer alan ve 2010 yılına ait faaliyet ve projelerin uygulama adımları ile bütçe bilgileri de tablo halinde yer almaktadır.

Bu program mali saydamlığı, hesap verilebilirliği ve sürdürülebilir gelişimi sağlamak, bireye topluma daha iyi hizmet vermek ilkeleriyle hazırlanmıştır. Marka olma yolunda emin adımlarla ilerleyen belediyemizin Performans Programı'nın tüm Çorlu'ya katkıda bulunmasını dilerim.

Belediye Meclis üyelerinin bilgi ve onayı ile Çorlu halkının bilgilerine saygı ile sunulur.

Ünal BAYSAN

Belediye Başkanı

İÇİNDEKİLER

ÜST YÖNETİCİ SUNUŞU

I-GENEL BİLGİLER -----	3
A-Misyon ve Vizyon-----	3
B-Yetki, Görev ve Sorumluluklar-----	4
C-Teşkilat Yapısı-----	9
D-Fiziksel Kaynaklar-----	12
E-İnsan Kaynakları-----	14
F-Diğer Hususlar (Faaliyetlere İlişkin Bilgi ve Değerlendirmeler)-----	17
II-PERFORMANS BİLGİLERİ -----	46
A-Temel Politika ve Öncelikler-----	46
B-İdarenin Amaç ve Hedefleri-----	48
C-Performans Hedef ve Göstergeleri ile Faaliyetler-----	50
D-İdarenin Toplam Kaynak İhtiyacı-----	124
III-EKLER -----	140

BÖLÜM I

GENEL BİLGİLER

A-MİSYON VE VİZYON

MİSYONUMUZ

Yarımlar için bugünden, tüm çalışmalarımızı ve sunacağımız hizmetleri ÖNCE İNSAN anlayışı ile amacına uygun bir şekilde hızlı, ekonomik, verimli olarak planlamak, etkin bir şekilde uygulamak, şeffaf ve laik belediyecilik anlayışı ile paydaşlarımızın birer ÇORLU' lu olarak, içinde yaşamaktan mutluluk ve gurur duydukları, çağdaş ÇORLU' nun olmasını sağlayan sosyal bir belediye olmak.

VİZYONUMUZ

Uluslararası standartlarda çevreci, öncü, alt yapı sorunları kalmamış, sağlıklı büyüyen bir Çorlu için; halkın hayatını kolaylaştıran ihtiyaçlarını doğru tespit edip gerekli çözümleri sunan, geleceğe yönelik değişimleri öngörerek çağdaş projeler üreten, ilkelerinden vazgeçmeyen, katılımcı, performansını sürekli arttıran, teknoloji çağının gerekliliklerine 7 / 24 kesintisiz e- belediyecilik uygulamaları ile dünya standartlarında yerel yönetim hizmetleri sunan bir belediye olmak.

B-YETKİ, GÖREV VE SORUMLULUKLAR

1-ANA HATLARIYLA GÖREVLER

5393 sayılı “Belediye Kanunu”, belediyenin kuruluşunu, organlarını, yönetimini, görev, yetki ve sorumlulukları ile çalışma usul ve esaslarını düzenleyen kanundur. Belediye yasasının **14. ve 15. maddelerinde** belirtilen belediyenin görev, sorumluluk ve yetki alanının kapsamı, belediye sınırları ile sınırlıdır. Ancak belediye meclisinin kararı ile mücavir alanlara da belediye hizmetleri götürülebilecektir.

Yasa gereğince bir belediye, mahallî müşterek nitelikte olmak şartıyla;

- ❖ İmar, su, kanalizasyon ve ulaşım gibi kentsel alt yapı;
- ❖ Coğrafi ve kent bilgi sistemleri;
- ❖ Çevre ve çevre sağlığı,
- ❖ Temizlik ve katı atık;
- ❖ Zabıta, itfaiye, acil yardım, kurtarma ve ambulans;
- ❖ Şehir içi trafik;
- ❖ Defin ve mezarlıklar;
- ❖ Ağaçlandırma, park ve yeşil alanlar;
- ❖ Konut;
- ❖ Kültür ve sanat, turizm ve tanıtım, gençlik ve spor; sosyal hizmet ve yardım, nikâh,
- ❖ Meslek ve beceri kazandırma;
- ❖ Ekonomi ve ticaretin geliştirilmesi hizmetlerini yapar veya yaptırır.
- ❖ Büyükşehir belediyeleri ile nüfusu 50.000'i geçen belediyeler, kadınlar ve çocuklar için koruma evleri açar.
- ❖ Devlete ait her derecedeki okul binalarının inşaatı ile bakım ve onarımını yapabilir veya yaptırabilir, her türlü araç, gereç ve malzeme ihtiyaçlarını karşılayabilir;
- ❖ Sağlıkla ilgili her türlü tesisi açabilir ve işletebilir;
- ❖ Kültür ve tabiat varlıkları ile tarihî dokunun ve kent tarihi bakımından önem taşıyan mekânların ve işlevlerinin korunmasını sağlayabilir; bu amaçla bakım ve onarımını yapabilir, korunması mümkün olmayanları aslına uygun olarak yeniden inşa edebilir.
- ❖ Gerekliğinde, öğrencilere, amatör spor kulüplerine malzeme verir ve gerekli desteği sağlar, her türlü amatör spor karşılaşmaları düzenler, yurt içi ve yurt dışı müsabakalarda üstün başarı gösteren veya derece alan sporculara belediye meclisi kararıyla ödül verebilir.
- ❖ Gıda bankacılığı yapabilir.

Sayılan bu hizmetlerin yerine getirilmesindeki öncelik sırası, belediyenin mâli durumu ve hizmetin ivediliği dikkate alınarak belirlenecektir.

Belediye hizmetleri, vatandaşlara en yakın yerlerde ve en uygun yöntemlerle sunulur. Hizmet sunumunda özürlü, yaşlı, düşkün ve dar gelirli durumuna uygun yöntemler uygulanır.

Yasada belediyenin görev ve yetkileri sayılmakla birlikte 77. maddede, belediye hizmetlerine gönüllü katılımın da önü açılmaktadır. Buna göre Belediye;

- ❖ Sağlık,
- ❖ Eğitim,

- ❖ Spor,
- ❖ Çevre,
- ❖ Sosyal hizmet ve yardım,
- ❖ Kütüphane,
- ❖ Park,
- ❖ Trafik,
- ❖ Ve kültür hizmetleriyle,
- ❖ Yaşlılara, kadın ve çocuklara,
- ❖ Özürlülere, yoksul ve düşkünlere,

yönelik hizmetlerin yapılmasında beldede dayanışma ve katılımı sağlamak, hizmetlerde etkinlik, tasarruf ve verimliliği artırmak amacıyla gönüllü kişilerin katılımına yönelik programlar uygulayabilmektedir. Gönüllülerin nitelikleri ve çalıştırılmalarına ilişkin usul ve esaslar İçişleri Bakanlığı tarafından çıkarılacak yönetmelikle belirlenir.

Belediye Yasasının 53 üncü maddesi gereğince belediyeler acil durum plânlaması yapmakla da yükümlüdürler.

Belediye; yangın, sanayi kazaları, deprem ve diğer doğal afetlerden korunmak veya bunların zararlarını azaltmak amacıyla beldenin özelliklerini de dikkate alarak gerekli afet ve acil durum plânlarını yapar, ekip ve donanımını hazırlar.

Acil durum plânlarının hazırlanmasında varsa il ölçeğindeki diğer acil durum plânlarıyla da koordinasyon sağlanır ve ilgili bakanlık, kamu kuruluşları, meslek teşekkülleriyle üniversitelerin ve diğer mahallî idarelerin görüşleri alınır.

Plânlar doğrultusunda halkın eğitimi için gerekli önlemler alınarak ikinci fıkrada sayılan idareler, kurumlar ve örgütlerle ortak programlar yapılabilir.

Belediye, belediye sınırları dışında yangın ve doğal afetler meydana gelmesi durumunda, bu bölgelere gerekli yardım ve destek sağlayabilir.

Belediye yasaının 15. maddesinde düzenlenen hükümlere göre belediyelerin yetki ve imtiyazları şunlardır:

- ❖ Belde sakinlerinin mahallî müşterek nitelikteki ihtiyaçlarını karşılamak amacıyla her türlü faaliyet ve girişimde bulunmak.
- ❖ Kanunların belediyeye verdiği yetki çerçevesinde yönetmelik çıkarmak, belediye yasakları koymak ve uygulamak, kanunlarda belirtilen cezaları vermek.
- ❖ Gerçek ve tüzel kişilerin faaliyetleri ile ilgili olarak kanunlarda belirtilen izin veya ruhsatı vermek.
- ❖ Özel kanunları gereğince belediyeye ait vergi, resim, harç, katkı ve katılma paylarının tarh, tahakkuk ve tahsilini yapmak; vergi, resim ve harç dışındaki özel hukuk hükümlerine göre tahsili gereken doğal gaz, su, atık su ve hizmet karşılığı alacakların tahsilini yapmak veya yaptırmak.
- ❖ Müktesep haklar saklı kalmak üzere; içme, kullanma ve endüstri suyu sağlamak; atık su ve yağmur suyunun uzaklaştırılmasını sağlamak; bunlar için gerekli tesisleri kurmak, kurdurmak, işletmek ve işlettirmek; kaynak sularını işletmek veya işlettirmek.
- ❖ Toplu taşıma yapmak; bu amaçla otobüs, deniz ve su ulaşım araçları, tünel, raylı sistem dâhil her türlü toplu taşıma sistemlerini kurmak, kurdurmak, işletmek ve işlettirmek.
- ❖ Katı atıkların toplanması, taşınması, ayrıştırılması, geri kazanımı, ortadan kaldırılması ve depolanması ile ilgili bütün hizmetleri yapmak ve yaptırmak.

- ❖ Mahallî müşterek nitelikteki hizmetlerin yerine getirilmesi amacıyla, belediye ve mücavir alan sınırları içerisinde taşınmaz almak, kamulaştırmak, satmak, kiralamak veya kiraya vermek, trampa etmek, tahsis etmek, bunlar üzerinde sınırlı aynî hak tesis etmek.
- ❖ Borç almak, bağış kabul etmek...
- ❖ Toptancı ve perakendeci hâlleri, otobüs terminali, fuar alanı, mezbaha, ilgili mevzuata göre yat limanı ve iskele kurmak, kurdurmak, işletmek, işlettiirmek veya bu yerlerin gerçek ve tüzel kişilerce açılmasına izin vermek.
- ❖ Vergi, resim ve harçlar dışında kalan dava konusu uyuşmazlıkların anlaşmayla tasfiyesine karar vermek.
- ❖ Gayrisihhî müesseseler ile umuma açık istirahat ve eğlence yerlerini ruhsatlandırmak ve denetlemek.(gayrisihhî müesseselerden birinci sınıf olanların ruhsatlandırılması ve denetlenmesi, büyük şehir ve il merkez belediyeleri dışındaki yerlerde il özel idaresi tarafından yapılır)
- ❖ Beldede ekonomi ve ticaretin geliştirilmesi ve kayıt altına alınması amacıyla izinsiz satış yapan seyyar satıcıları faaliyetten men etmek, izinsiz satış yapan seyyar satıcıların faaliyetten men edilmesi sonucu, cezası ödenmeyerek iki gün içinde geri alınmayan gıda maddelerini gıda bankalarına, cezası ödenmeyerek otuz gün içinde geri alınmayan gıda dışı malları yoksullara vermek...
- ❖ Reklâm panoları ve tanıtıcı tabelalar konusunda standartlar getirmek.
- ❖ Gayrisihhî işyerlerini, eğlence yerlerini, halk sağlığına ve çevreye etkisi olan diğer işyerlerini kentin belirli yerlerinde toplamak; hafriyat toprağı ve moloz döküm alanlarını; sıvılaştırılmış petrol gazı (LPG) depolama sahalarını; inşaat malzemeleri, odun, kömür ve hurda depolama alanları ve satış yerlerini belirlemek; bu alan ve yerler ile taşımalarda çevre kirliliğı oluşmaması için gereken tedbirleri almak.
- ❖ Kara, deniz, su ve demiryolu üzerinde işletilen her türlü servis ve toplu taşıma araçları ile taksi sayılarını, bilet ücret ve tarifelerini, zaman ve güzergâhlarını belirlemek; durak yerleri ile karayolu, yol, cadde, sokak, meydan ve benzeri yerler üzerinde araç park yerlerini tespit etmek ve işletmek, işlettiirmek veya kiraya vermek; kanunların belediyelere verdiği trafik düzenlemesinin gerektirdiğı bütün işleri yürütmek.

Belediye, (e), (f) ve (g) bentlerinde belirtilen hizmetleri Danıştayın görüşü ve İçişleri Bakanlığının kararıyla süresi kırkdokuz yılı geçmemek üzere imtiyaz yoluyla devredebilir; toplu taşıma hizmetlerini imtiyaz veya tekel oluşturmayacak şekilde ruhsat vermek suretiyle yerine getirebileceğı gibi toplu taşıma hatlarını kiraya verme veya 67. maddedeki esaslara göre hizmet satın alma yoluyla yerine getirebilir.

İl sınırları içinde Büyükşehir belediyeleri, belediye ve mücavir alan sınırları içinde il belediyeleri ile nüfusu 10.000'i geçen belediyeler, Meclis kararıyla; turizm, sağlık, sanayi ve ticaret yatırımlarının ve eğitim kurumlarının su, termal su, kanalizasyon, doğal gaz, yol ve aydınlatma gibi alt yapı çalışmalarını faiz almaksızın on yıla kadar geri ödemeli veya ücretsiz olarak yapabilir veya yaptırabilir, bunun karşılığında yapılan tesislere ortak olabilir; sağlık, eğitim, sosyal hizmet ve turizmi geliştirecek projelere İçişleri Bakanlığının onayı ile ücretsiz veya düşük bir bedelle amacı dışında kullanılmamak kaydıyla arsa tahsis edebilir.

Belediye, belde sakinlerinin belediye hizmetleriyle ilgili görüş ve düşüncelerini tespit etmek amacıyla kamuoyu yoklaması ve araştırması yapabilir.

Belediye mallarına karşı suç işleyenler Devlet malına karşı suç işlemiş sayılır.

Belediyenin proje karşılığı borçlanma yoluyla elde ettiği gelirleri, şartlı bağışlar ve kamu hizmetlerinde fiilen kullanılan malları ile belediye tarafından tahsil edilen vergi, resim ve harç gelirleri haczedilemez.

Mevzuat bilgisi tablosu EK- 3'te yer almaktadır.

1.1 BELEDİYE MECLİSİ

Belediye Meclisinin Görev ve Yetkileri

Belediyenin organları arasında yer alan Belediye Meclisi'nin görev ve yetkileri 5393 sayılı Belediye Kanunu'nun 17 ve 18. maddesi ile belirlenmiştir.

- ❖ Stratejik plân ile yatırım ve çalışma programlarını, belediye faaliyetlerinin ve personelinin performans ölçütlerini görüşmek ve kabul etmek.
- ❖ Bütçe ve kesin hesabı kabul etmek, bütçede kurumsal kodlama yapılan birimler ile fonksiyonel sınıflandırmanın birinci düzeyleri arasında aktarma yapmak.
- ❖ Belediyenin imar plânlarını görüşmek ve onaylamak, büyük şehir ve il belediyelerinde il çevre düzeni plânını kabul etmek. Borçlanmaya karar vermek.
- ❖ Taşınmaz mal alımına, satımına, takasına, tahsisine, tahsis şeklinin değiştirilmesine veya tahsisli bir taşınmazın kamu hizmetinde ihtiyaç duyulmaması hâlinde tahsisin kaldırılmasına; üç yıldan fazla kiralanmasına ve süresi otuz yılı geçmemek kaydıyla bunlar üzerinde sınırlı aynî hak tesisine karar vermek.
- ❖ Kanunlarda vergi, resim, harç ve katılma payı konusu yapılmayan ve ilgililerin isteğine bağlı hizmetler için uygulanacak ücret tarifelerini belirlemek.
- ❖ Şartlı bağışları kabul etmek...
- ❖ Vergi, resim ve harçlar dışında kalan ve miktarı beş bin YTL' den fazla dava konusu olan belediye uyuşmazlıklarını sulh ile tasfiyeye, kabul ve feragat karar vermek.
- ❖ Bütçe içi işletme ile 6762 sayılı Türk Ticaret Kanununa tâbi ortaklıklar kurulmasına veya bu ortaklıklardan ayrılmaya, sermaye artışına ve gayrimenkul yatırım ortaklığı kurulmasına karar vermek.
- ❖ Belediye adına imtiyaz verilmesine ve belediye yatırımlarının yap-işlet veya yap-işlet-devret modeli ile yapılmasına; belediyeye ait şirket, işletme ve iştiraklerin özelleştirilmesine karar vermek.
- ❖ Meclis başkanlık divanını ve encümen üyeleri ile ihtisas komisyonları üyelerini seçmek.
- ❖ Norm kadro çerçevesinde belediyenin ve bağlı kuruluşlarının kadrolarının ihdas, iptal ve değiştirilmesine karar vermek.
- ❖ Belediye tarafından çıkarılacak yönetmelikleri kabul etmek.
- ❖ Meydan, cadde, sokak, park, tesis ve benzerlerine ad vermek; mahalle kurulması, kaldırılması, birleştirilmesi, adlarıyla sınırlarının tespiti ve değiştirilmesine karar vermek; beldeyi tanıtıcı amblem, flama ve benzerlerini kabul etmek.
- ❖ Diğer mahallî idarelerle birlik kurulmasına, kurulmuş birliklere katılmaya veya ayrılmaya karar vermek.
- ❖ Yurt içindeki ve İçişleri Bakanlığının izniyle yurt dışındaki belediyeler ve mahallî idare birlikleriyle karşılıklı iş birliği yapılmasına; kardeş kent ilişkileri kurulmasına; ekonomik ve sosyal ilişkileri geliştirmek amacıyla kültür, sanat ve spor gibi alanlarda faaliyet ve projeler gerçekleştirilmesine; bu çerçevede arsa, bina ve benzeri tesisleri yapma, yaptırma, kiralama veya tahsis etmeye karar vermek.
- ❖ Fahrî hemşerilik payesi ve beratı vermek.
- ❖ Belediye başkanıyla encümen arasındaki anlaşmazlıkları karara bağlamak.

- ❖ Mücavir alanlara belediye hizmetlerinin götürülmesine karar vermek.
- ❖ İmar plânlarına uygun şekilde hazırlanmış belediye imar programlarını görüşerek kabul etmek.

1.2 BELEDİYE ENCÜMENİ

Belediye başkanı başkanlığında, belediye meclisinin her yıl kendi üyeleri arasından bir yıl için gizli oyla seçeceği üç üye, malî hizmetler birim amiri ve belediye başkanının birim amirleri arasından bir yıl için seçeceği iki üye olmak üzere yedi kişiden oluşmaktadır.

Belediye Encümeninin Görev ve Yetkileri

- ❖ Stratejik plân ve yıllık çalışma programı ile bütçe ve kesin hesabı inceleyip belediye meclisine görüş bildirmek.
- ❖ Yıllık çalışma programına alınan işlerle ilgili kamulaştırma kararlarını almak ve uygulamak.
- ❖ Öngörülmeven giderler ödeneğinin harcama yerlerini belirlemek.
- ❖ Bütçede fonksiyonel sınıflandırmanın ikinci düzeyleri arasında aktarma yapmak.
- ❖ Kanunlarda öngörülen cezaları vermek.
- ❖ Vergi, resim ve harçlar dışında kalan dava konusu olan belediye uyuşmazlıklarının anlaşma ile tasfiyesine karar vermek.
- ❖ Taşınmaz mal satımına, trampasına ve tahsisine ilişkin meclis kararlarını uygulamak; süresi üç yılı geçmemek üzere kiralanmasına karar vermek.
- ❖ Umuma açık yerlerin açılış ve kapanış saatlerini belirlemek.
- ❖ Diğer kanunlarda belediye encümenine verilen görevleri yerine getirmek.

Belediye encümeni, haftada birden az olmamak üzere önceden belirlenen gün ve saatte toplanır. Belediye başkanı acil durumlarda encümeni toplantıya çağırabilir.

Encümen gündemi belediye başkanı tarafından hazırlanır.

1.3 BELEDİYE BAŞKANI

Belediye başkanı, belediye idaresinin başı olup belediye tüzel kişiliğinin temsilcisidir. Belediye Başkanı, ilgili kanunda gösterilen esas ve usullere göre seçilir.

Belediye Başkanı, görevinin devamı süresince siyasi partilerin yönetim ve denetim organlarında görev alamaz; profesyonel spor kulüplerinin başkanlığını yapamaz ve yönetiminde bulunamaz.

Belediye Başkanının Belediye Yasası'nda Belirlenen Görev ve Yetkileri

- ❖ Belediye teşkilâtının en üst amiri olarak belediye teşkilâtını sevk ve idare etmek, belediyenin hak ve menfaatlerini korumak.
- ❖ Belediyeyi stratejik plâna uygun olarak yönetmek, belediye idaresinin kurumsal stratejilerini oluşturmak, bu stratejilere uygun olarak bütçeyi, belediye faaliyetlerinin ve personelinin performans ölçütlerini hazırlamak ve uygulamak, izlemek ve değerlendirmek, bunlarla ilgili raporları meclise sunmak.
- ❖ Belediyeyi Devlet dairelerinde ve törenlerde, davacı veya davalı olarak da yargı yerlerinde temsil etmek veya vekil tayin etmek.
- ❖ Meclise ve encümene başkanlık etmek.
- ❖ Belediyenin taşınır ve taşınmaz mallarını idare etmek.

- ❖ Belediyenin gelir ve alacaklarını takip ve tahsil etmek.
- ❖ Yetkili organların kararını almak şartıyla sözleşme yapmak.
- ❖ Meclis ve encümen kararlarını uygulamak.
- ❖ Bütçeyi uygulamak, bütçede meclis ve encümenin yetkisi dışındaki aktarmalara onay vermek.
- ❖ Belediye personelini atamak.
- ❖ Belediye ve bağlı kuruluşları ile işletmelerini denetlemek.
- ❖ Şartsız bağışları kabul etmek.
- ❖ Belde halkının huzur, esenlik, sağlık ve mutluluğu için gereken önlemleri almak.
- ❖ Bütçede yoksul ve muhtaçlar için ayrılan ödeneği kullanmak, özörlönlere yönelik hizmetleri yürötmek ve özörlönlöler merkezini oluşturmak.
- ❖ Temsil ve ağırlama giderleri için ayrılan ödeneğı kullanmak.
- ❖ Kanunlarla belediyeye verilen ve belediye meclisi veya belediye encümeni kararını gerektirmeyen görevleri yapmak ve yetkileri kullanmak.

C-TEŞKİLAT YAPISI

Çorlu Belediyesi bünyesinde toplam 19 müdürlük bulunmaktadır. Bunlar;

- Bilgi İşlem Müdürlüğü
- Destek Hizmetleri Müdürlüğü
- Fen İşleri Müdürlüğü
- Hal Müdürlüğü
- Hukuk İşleri Müdürlüğü
- İmar ve Şehircilik Müdürlüğü
- İşletme ve İştirakler Müdürlüğü
- İtfaiye Müdürlüğü
- Kültür ve Sosyal İşler Müdürlüğü
- Mali Hizmetler Müdürlüğü
- Mezarlıklar Müdürlüğü
- Özel Kalem Müdürlüğü
- Park ve Bahçeler Müdürlüğü
- Plan ve Proje Müdürlüğü
- Temizlik İşleri Müdürlüğü
- Ulaşım Hizmetleri Müdürlüğü
- Veteriner İşleri Müdürlüğü
- Yazı İşleri Müdürlüğü
- Zabıta Müdürlüğü

- Yazı İşleri Müdürlüğü bünyesinde Personel ve Eğitim Birimi, Belediye Polikliniği,
- Zabıta Müdürlüğü bünyesinde Ruhsat Birimi,
- Temizlik İşleri Müdürlüğü bünyesinde Çevre Koruma Birimi,
- Veterinerlik İşleri Müdürlüğü bünyesinde Mezbaha ve Soğuk Hava Deposu,
- Özel Kalem Müdürlüğü bünyesinde Basın Yayın ve Organizasyon Birimi,
- Mali Hizmetler Müdürlüğü bünyesinde Strateji Geliştirme Birimi,
- Plan ve Proje Müdürlüğü bünyesinde Etüt ve Proje alt birimler olarak faaliyet göstermektedir.

**ÇORLU BELEDİYE BAŞKANLIĞI
ORGANİZASYON ŞEMASI**

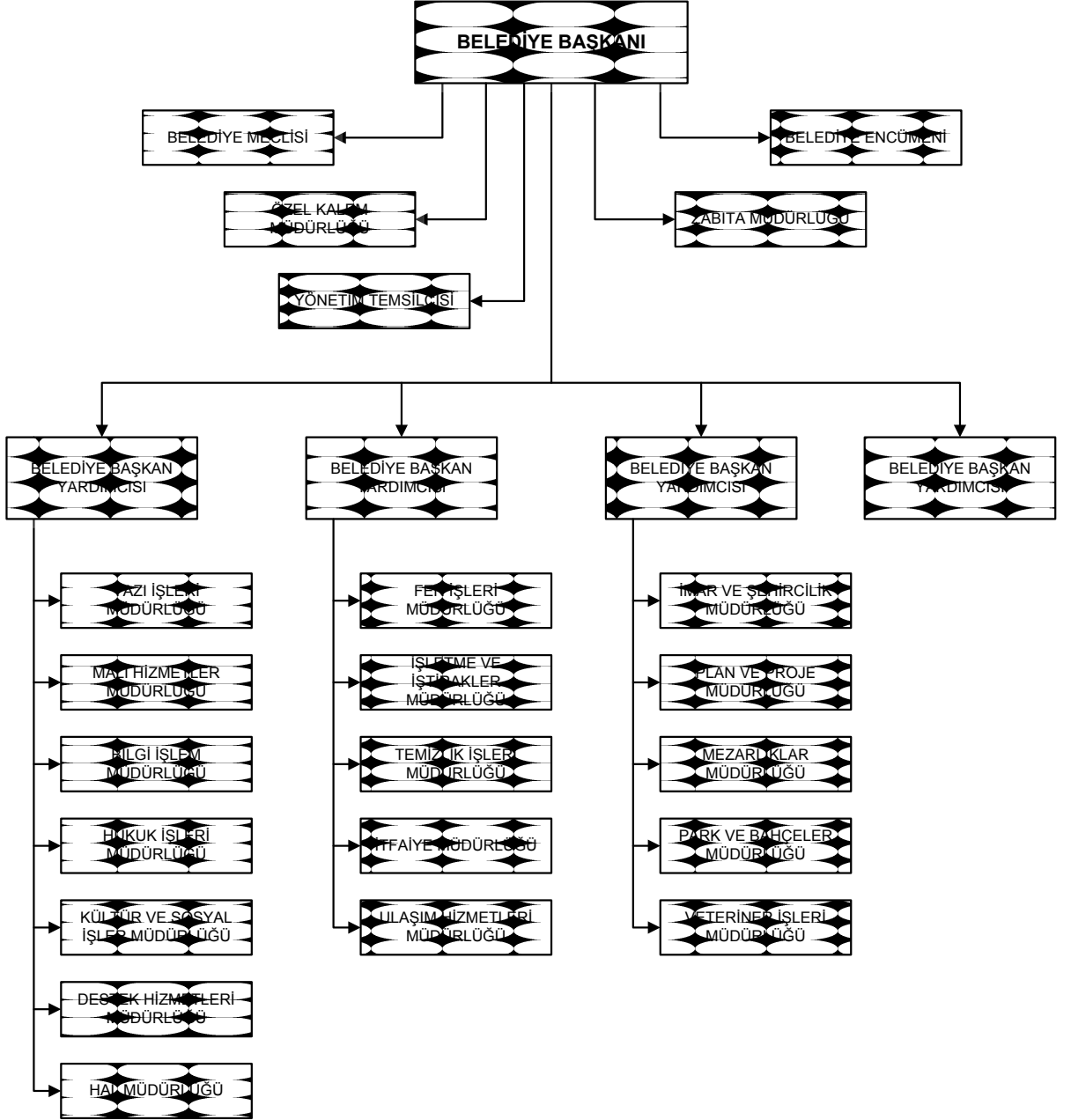

D-FİZİKSEL KAYNAKLAR

Belediyemiz toplamda 767.439,32 m²'den oluşan çeşitli büyüklüklerde 684 adet gayrimenkule sahiptir. Arsa, tarla, bina, mesire alanı, trafo yeri, yeşil alan, çeşme, sebze bahçesi, otopark, belediye hizmet binası ve alanı, mezbaha, mezarlık, yol, park, su deposu ve su kuyularından oluşan gayrimenkullerimiz, araçlarımız, bilgi ve teknolojik kaynaklarımız ile büro makine/ekipmanlarına ait 01.07.2009 tarihli mevcut durumu gösteren ayrıntılı bilgiler aşağıdaki tabloda yer almaktadır.

FİZİKSEL KAYNAKLAR LİSTESİ			
TÜRÜ	BİRİM (m²)	BİRİM (adet)	AÇIKLAMA
GAYRİMENKULLER -09.07.2009 TARİHİ İTİBARIYLA			
Arsa	393.334,01 m ²	506 Adet	
Tarla	99.238,04 m ²	43 Adet	
Bina (Dükkan)	3.970,70 m ²	35 Adet	
Bina (Ev)	5.837,75 m ²	23 Adet	
Mesire Alanı (Çamlık, Kavaklık)	96.924,00 m ²	3 Adet	
Trafo Yeri	1.286,81 m ²	6 Adet	
Yeşil Alan	11.033,00 m ²	1 Adet	
Çeşme	19.408,70 m ²	38 Adet	
Sebze Bahçesi	11.320,00 m ²	1 Adet	
Otopark*	795,00 m ²	1 Adet	
Belediye Hizmet Binası ve Alanı	56.948,39 m ²	5 Adet	
Mezbaha	4.374,00 m ²	1 Adet	
Mezarlık	30.577,00 m ²	3 Adet	
Yol	28.567,27 m ²	14 Adet	
Park**	600,65 m ²	2 Adet	
Su Deposu ve Su Kuyusu***	3.224,00 m ²	2 Adet	
TOPLAM	767.439,32 m²	684 Adet	
ARAÇLAR			
Taşıt Araçları			
Motosiklet		4 Adet	
Otomobil		8 Adet	
Minibüs		14 Adet	
Cenaze Arabası		3 Adet	
Kamyonet		22 Adet	
Otobüs		3 Adet	
Özürü Minibüsü		1 Adet	
Pick-Up		2 Adet	
İtfaiye Araçları			
İtfaiye Aracı		6 Adet	
İtfaiye Merdiveni		1 Adet	22 metrelik
İtfaiye Merdiveni		1 Adet	24 metrelik
Kurtarma Aracı		1 Adet	
Kamyonet		2 Adet	

FİZİKSEL KAYNAKLAR LİSTESİ			
TÜRÜ	BİRİM (m²)	BİRİM (adet)	AÇIKLAMA
İş Makineleri			
Asfalt Plenti		1 Adet	
Çekici		2 Adet	
Dozer		1 Adet	
Grayder		2 Adet	
Kamyon		43 Adet	
Kepçe		16 Adet	
Su Tankeri		1 Adet	
Silindir		5 Adet	
Traktör		2 Adet	
BİLGİ VE TEKNOLOJİK KAYNAKLAR			
Server		7 Adet	
Bilgisayar (Masaüstü)		101 Adet	
Bilgisayar (Dizüstü)		6 Adet	
Yazıcı		67 Adet	
Client		28 Adet	
Kabin		16 Adet	
Router		9 Adet	
Modem		4 Adet	
Switch		7 Adet	
UPS		9 Adet	
Plotter		2 Adet	
Scanner		2 Adet	
BÜRO MAKİNE/EKİPMANLARI			
Fotokopi Makinası		7 Adet	
Projeksiyon Makinası		1 Adet	
Araç Telsizi		4 Adet	
El Telsizi		80 Adet	
Cep Telefonu		1 Adet	
Kamera		3 Adet	
Fotoğraf Makinası		22 Adet	
Sabit Merkezi Telsiz		2 Adet	

* 2 adet otopark bulunmakla birlikte bir adedi tapu tescilli olup diğeri park vasfındadır.

** Belediyemizin bakımını yapmış olduğu, halkın kullanımına arz ettiği 57 adet park alanı mevcut olup 2 adedi belediyemiz adına tapu tescillidir.

*** Toplamda 27 adet su kuyusundan 2 adedi tapu tescilli olup, diğeri arsa vasfındadır.

Çorlu Belediyesi'nin bilişim hizmetleri Bilgi İşlem Müdürlüğü tarafından yürütülmektedir. Belediyemiz bilişim alt yapısı gelişmiş Network cihazları ile donatılmış ve gelişmeye açık bilgisayar ağına sahiptir.

Sunucular: Çorlu belediyesinde, 9 adet Çorlu Belediyesi sistem odasında, 1 adet şantiye alanında olmak üzere 10 adet sunucu bulunmaktadır.

Belediye merkezinde;

1) Hp DL 380 Linux işletim sistemi içerisinde Oracle programını kullanan sampaş veritabanları

- 2) Hp ML 350 Windows server 2003 işletim sistemi içerisinde Microsoft Exchange 2003 mail programı.
 - 3) Hp ML 370 Windows server 2003 işletim sistemi içerisinde Microsoft 2004 isaserver internet paylaşım ve kontrol programı.
 - 4) Oem sunucu Windows server 2003 içerisinde IIS 6,0 web sunucu programı.
www.corlu.bel.tr ve www.corlu-bld.gov.tr sitelerinin yayınlanması.
 - 5) Oem sunucu Windows Server 2003 üzerinde Trend micro Antivirus yazılımı.
 - 6) Alfa Server Unix server işletim sistemi üzerinde metafour (eski sampaş) yazılımı.
 - 7) Oem Server Windows işletim sistemi üzerinde NETCAD server yazılımı ve dosya paylaşımı.
 - 8) Hp ML 350 G5 Windows server 2003 R2 üzerinde kamera yazılımı izleme ve kayıt kontrol sistemi.
 - 9) Oem PC Windows server 2003 server işletim sistemi üzerinde Active directory, DNS, WINS ve Terminal server yazılımı.
- Şantiye alanında;**
- 1) Oem Pc Windows server 2003 işletim sistemi üzerinde Active directory yardımcı yazılımı.

İstemciler: Çorlu Belediyesi genelinde kullanılan istemci bilgisayarlar 101 adettir.

Terminaller: Çorlu Belediyesi genelinde 27 adet thin client kullanılmaktadır.

Çorlu Belediyesi Ağ Yapısı

Çorlu belediyesi geniş bir ağa sahip olup intranet sayılabacak büyüklükte bir WAN ağı içerisinde kontrollü bir şekilde çalışmaktadır. Çorlu Belediyesi merkez binası, Atatürk Kültür Merkezi, şantiye alanı, Sağlık Mahallesi, itfaiye binası ve Finansbank Çorlu şubesi olmak üzere toplam 6 uzak mesafeyi birbirine bağlanmış ve tek noktadan yönetimi sağlanmaktadır. Sağlık mahallesi vezneleri ile Atatürk Kültür Merkezi arasında 128 Kbps leased-line Telekom hizmeti ile bağlantı sağlanmaktadır. Şantiye alanı ile Atatürk Kültür Merkezi arasında 2048 Kbps G.HDSL Telekom hizmeti ile bağlantı sağlanmaktadır. Finansbank Çorlu şubesi ile Atatürk Kültür Merkezi arasında 256 Kbps leased-line Telekom hizmeti tarafından sağlanmaktadır. Telekom ile Atatürk Kültür Merkezi'nde ISDN telefon hattı Telekom tarafından sağlanmaktadır. ISDN telefon 30 dış hat ve 200 iç hat olmak üzere Ayarlanmış bütün belediyenin telefon ihtiyacını gidererek kontrollü bir şekilde hizmeti verilmektedir.

E-İNSAN KAYNAKLARI

Belediyemizde 183 memur, 256 kadrolu işçi, 39 geçici işçi ve 19 sözleşmeli personel mevcut olup; atama, terfi, disiplin, sicil, izin gibi konularda hizmet verilmektedir. Belediyemizde 402 Erkek, 95 Bayan olmak üzere toplamda 497 personel mevcuttur. Belediyemiz personelinin 194'ü ilkokul mezunu, 61'i ortaokul mezunu, 166'sı lise ve dengi okul mezunu, 32'si ön lisans mezunu, 41'i lisans mezunu ve 3 personel ise yüksek lisans mezunudur. (Not: Personel verileri 01.07.2009 tarihli mevcut durumu göstermektedir.)

Unvan durumuna göre kadro durumumuz aşağıdaki tabloda yer almaktadır. Harcama yetkilileri listesi ise EK-4'de yer almaktadır.

İSTİHDAM TÜRÜ VE CİNSİYET DURUMUNA GÖRE PERSONEL SAYISI TABLOSU (01/07/2009 tarihi itibariyle)			
İSTİHDAM TÜRÜ	BAYAN	ERKEK	TOPLAM
Memur	44	139	183
İşçi	25	231	256
Sözleşmeli Personel	6	13	19
Geçici işçi	20	19	39
TOPLAM	95	402	497

ÖĞRENİM DURUMUNA GÖRE PERSONEL SAYISI TABLOSU (01/07/2009 tarihi itibariyle)			
ÖĞRENİM DURUMU	BAYAN	ERKEK	TOPLAM
İlkokul	2	192	194
Ortaokul	4	57	61
Lise	53	113	166
Ön Lisans	17	15	32
Lisans	19	22	41
Yüksek Lisans	-	3	3
TOPLAM	95	402	497

PERSONELİN BİRİMLER BAZINDA DAĞILIMI TABLOSU (01/07/2009 tarihi itibariyle)					
MÜDÜRLÜK ADI	Memur	Kadrolu İşçi	Geçici İşçi	Sözleşmeli Personel	TOPLAM
Fen İşleri Müdürlüğü	14	69	9	4	96
Mali Hizmetler Müdürlüğü	28	16	-	-	44
Hukuk İşleri Müdürlüğü	-	2	-	-	2
İmar ve Şehircilik Müdürlüğü	9	8	-	6	23
İşletme ve İştirakler Müdürlüğü	32	57	-	-	89
İtfaiye Müdürlüğü	19	8	-	-	27
Özel Kalem Müdürlüğü	3	3	-	-	6
Plan ve Proje Müdürlüğü	2	5	-	1	8
Destek Hizmetleri Müdürlüğü	2	1	-	-	3
Temizlik İşleri Müdürlüğü	8	14	6	1	29
Ulaşım Hizmetleri Müdürlüğü	9	20	-	-	29
Yazı İşleri Müdürlüğü	6	3	-	-	9
Zabıta Müdürlüğü	36	16	-	-	52
Kültür ve Sosyal İşler Müdürlüğü	2	5	18	2	27
Park ve Bahçeler Müdürlüğü	2	9	-	3	14
Bilgi İşlem Müdürlüğü	1	4	-	1	6
Hal Müdürlüğü	-	-	-	-	-
Mezarlıklar Müdürlüğü	4	4	6	-	14
Veteriner İşleri Müdürlüğü	6	12	-	1	19
TOPLAM	183	256	39	19	497

İNSAN KAYNAKLARI LİSTESİ (01/07/2009 tarihi itibariyle)

ÜN VAN	TOPLAM	DOLU	BOŞ
Ambar Memuru	3	3	-
Avukat	1	-	1
Bahçivan	1	1	-
Başkan Yardımcısı	2	2	-
Bekçi	2	2	-
Belediye Trafik Memuru	3	3	-
Bilgisayar İşletmeni	8	8	-
Bilgi İşlem Müdürü	1	-	1
Daktilograf	6	6	-
Destek Hizmetleri Müdürü	1	-	1
Fen İşleri Müdürü	1	-	1
Gelir Müdürü	1	1	-
Hal Müdürü	1	-	1
Hayvan Kesicisi	4	3	1
Hizmetli	4	4	-
Hukuk İşleri Müdürü	1	-	1
İmam	1	-	1
İmar Ve Şehircilik Müdürü	1	-	1
İş Makina Sürücüsü	4	4	-
İşletme ve İştirakler Müdürü	1	-	1
İtfaiye Eri	23	10	13
İtfaiye Grup Amiri	1	1	-
İtfaiye Müdürü	1	1	-
Kültür Ve Sosyal İşler Müdürü	1	-	1
Makinist	1	1	-
Mali Hizmetler Uzman Yardımcısı	2	-	2
Mali Hizmetler Müdürü	1	1	-
Mali Hizmetler Uzmanı	1	-	1
Memur	23	22	1
Mezarlıklar Müdürü	1	-	1
Mimar	3	2	1
Mühendis	15	8	7
Özel Kalem Müdürü	1	1	-
Park ve Bahçeler Müdürü	1	1	-
Plan ve Proje Müdürü	1	-	1
Sağlık Memuru	1	1	-
Sayman	1	1	-
Su Yol Bakım Memuru	2	2	-
Şef	2	2	-
Şehir Plancısı	1	1	-
Şoför	31	31	-
Tabip	1	-	1
Tahsildar	4	4	-
Teknisyen Yardımcısı	8	8	-
Tekniker	8	8	-

İNSAN KAYNAKLARI LİSTESİ (01/07/2009 tarihi itibariyle)			
ÜNVAN	TOPLAM	DOLU	BOŞ
Teknisyen	11	11	-
Temizlik İşleri Müdürü	1	-	1
Temizlik Hizmetlisi	12	12	-
Ulaşım Hizmetleri Müdürü	1	1	-
Veteriner Sağlık Teknisyeni	1	1	-
Veteriner Hekim	1	1	-
Veteriner İşleri Müdürü	1	-	1
Veznedar	6	6	-
Yazı İşleri Müdürü	1	-	1
Zabıta Amiri	2	1	1
Zabıta Komiseri	1	1	-
Zabıta Memuru	38	25	13
Zabıta Müdürü	1	-	1
TOPLAM	259	202	57

F-DİĞER HUSUSLAR

1-FAALİYETLERE İLİŞKİN BİLGİ VE DEĞERLENDİRMELER

FEN İŞLERİ MÜDÜRLÜĞÜ

GÖREVLERİ:

- ✚ Kent içinde farklılaşan mekanların, fiziksel, toplumsal farklılıkların giderilerek ıslahını gerçekleştirmek.
- ✚ Alt yapı, üst yapı inşaatlarının yapımı, bakımı ve onarımını yapmak.
- ✚ Mevcut yapılmış yolların periyodik bakımının ve onarımının, imar planına göre değişim söz konusu olduğu zaman, planlara uygun olarak genişletilmesinin, mevcut asfalt ve parke yollarda yapılan alt yapı çalışmaları neticesinde oluşan hasarların tamirinin yapılmasını sağlamak.
- ✚ Yeni yapılacak yolların ve tretuvarların projelerinin hazırlanmasını ve yapımını gerçekleştirmek.
- ✚ Vatandaşlardan ve çeşitli kurumlardan gelen ilgili şikayetleri almak, değerlendirmek ve gereğinin yerine getirilmesini sağlayarak, işlem sonucundan ilgiliyi bilgilendirmek.
- ✚ Ham yolların imar planına göre açılmasını sağlamak.
- ✚ Yaya yolları, oyun alanları, piknik alanları, yeşil alanlar, mesire sahalarının düzenlenmesi, sağlıklı ve özürlü tüm kentlilerin ihtiyacının sağlanması ve bu tesislerin bakım onarımının yapılmasını sağlamak.
- ✚ Mevsim şartlarından oluşan durumlarda (karlı, buzlu , aşırı yağmurlu ortamlarda) gerekli müdahale ve mücadele çalışmalarını anında başlatmak ve sürekli kontrollerle eksiksiz yapılmasını sağlamak.
- ✚ Doğal afet durumlarında gerekli tüm faaliyetleri anında başlatmak ve yürütmek.
- ✚ Yıllık yatırım planlarının hazırlanmasını sağlamak.
- ✚ Kentsel hizmetlerin gerçekleştirilmesi için gerekli etütleri yaparak avan projeleri hazırlamak.

- ✚ Yıkım kararı verilen yapıların yıkılması için ihtiyaç duyulan makine ve iş gücünün imkanlar nispetinde, istenen gün ve saatte İmar ve Şehircilik Müdürlüğü' nün emrine tahsisini gerçekleştirmek.
- ✚ İhalesi yapılmış olan işlerin kontrollüğünün yapılmasını sağlamak.
- ✚ Tranşe ruhsatı verilmesi ve Kaçak Kazıların Tespiti 1997/3 sayılı alt yapı yönergesine göre alt yapı çalışmalarının belediye kontrolünde ruhsatlı olarak yapılmasını sağlamak.
- ✚ Kentin bütünleştirilmesinin sağlanması, aidiyet duygusunun geliştirilmesi ve kentlilik bilincinin oluşturulmasını sağlamak.
- ✚ 2464 sayılı Belediye Gelirleri Yasasının 3.Bölümünün 89. ve 94. maddelerine göre Çorlu Belediyesi tarafından ihale neticesinde yaptırılan yol, kaldırım, yağmur suyu kanalları inşaatlarına harcanan bedellerin, yapılan sokak üzerinde bulunan parsellerde yer alan binalardaki mülk sahiplerinden parselasyon planları encümende kabul edilirken , net imar alanından alınacak olan bedellerin belirlenmesinde encüme öneri vermek.Bedelin birimince hesaplanmasını sağlamak.

FEN İŞLERİ MÜDÜRLÜĞÜ				
FAALİYET VE/VEYA HİZMET BİLGİLERİ TABLOSU				
Faaliyet ve/veya Hizmet Adı	Gerçekleşen			Hedef
	2007	2008	2009*(ilk altı ay)	2010 hedef
Kullanılan asfalt miktarı (ton/yıl)	51.828	84.185	-	70.000
Asfalt yol yapımı (m/yıl)	42.374	62.500	-	30.000
Sathi kaplama yapılan yol (işlem gören alan m/yıl)	2.500	8.830	5.000	30.000
Yeni açılan yol (m/yıl)	3.520	1.184	3.000	30.000
Yeni yapılan kavşaklar (adet/yıl)	-	1	-	2
Tuzlama çalışmalarında satın alınan tuz miktarı (ton/yıl)	525	365	-	350
Bordür faaliyetleri (işlem gören alan m/yıl)	7.583	9.762	1.197	15.000
Tretuvar faaliyetleri (işlem gören alan m ² /yıl)	4.550	7.159	965	15.000
Serilen yol malzemesi miktarı (ton/yıl)	150.000	108.803	22.000	100.000
Serilen yol malzemesi metrajı (m / yıl)	73.640	51.640	32.352	30.000

TEMİZLİK İŞLERİ MÜDÜRLÜĞÜ

GÖREVLERİ:

- ✚ Mevcut cadde, sokak ve meydanların süpürülmesini sağlamak.
- ✚ Mevcut cadde , sokak ve meydanlardan katı atıkların toplanmasını sağlamak.
- ✚ Mevcut konteynırların yıkanması, tamir edilmesi ve dezenfeksiyonunun yapılmasını sağlamak.
- ✚ Tüm semt pazar yerlerinin süpürülüp yıkanarak, temizliğinin yapılmasını sağlamak.

- ✚ İlçe hudutları dahilinde oluşan ve/veya oluşabilecek moloz, toprak yığını gibi atıkların kaldırılmasını sağlamak.
- ✚ Ana arter güzergahlarının periyodik temizliklerinin yapılmasını sağlamak.
- ✚ İlçemizde bulunan kamu kurumlarının katı atıklarının toplanmasını ve uygulamanın denetlenmesini sağlamak.
- ✚ Programlı bir şekilde, cadde ve sokaklardaki bordür diplerinin süpürülmesini sağlamak.
- ✚ Bildirilen şikayet ve/veya önerileri en kısa sürede işleme koymak ve sonuçlandırmak.
- ✚ 2872 sayılı Çevre Kanunu'nun öngördüğü esaslar çerçevesinde, Çorlu halkının huzur içinde sağlıklı bir çevrede yaşamasını sağlamak, çevreyi ve çevre kaynaklarının korunması, iyileştirilerek gelecek kuşaklara aktarılmasını sağlamak.
- ✚ Çevrenin korunması ve iyileştirilmesi ile ilgili yapılan tüm denetimlerde, kirlenmeye sebep olan kişi, kurum veya kuruluşlar hakkında gerekli yasal düzenlemelerin yapılmasını ve kirliliği ortadan kaldıracı önlemler almalarını sağlamak.
- ✚ Belediyeyi ilgilendiren çevre konularında projeler üretmek, ortaklık projeleri oluşturulmasını sağlamak.
- ✚ Çorlu Belediyesi çevre bilgi sisteminin kurulmasını sağlamak.

TEMİZLİK İŞLERİ MÜDÜRLÜĞÜ				
FAALİYET VE/VEYA HİZMET BİLGİLERİ TABLOSU				
Faaliyet ve/veya Hizmet Adı	Gerçekleşen			Hedef
	2007	2008	2009*(ilk altı ay)	2010 hedef
Toplanan katı atık miktarı (evsel atık-ton/gün)	300	300	175	
Toplanan katı atık miktarı (sanayi atığı-ton/gün)	100	100	50	
Çöp konteynır tamiri (adet/yıl)	1.800	480	1.434	1.500
Dağıtımı yapılan çöp bidonu (adet/yıl)	1.000	157	-	-
Saatli çöp çıkartma uygulamasına geçilen bölge	4	4	-	-
Toplanan ambalaj atığı miktarı(kağıt, karton, metal, cam, plastik) (ton/yıl)	1.578	8.765	4.325	6.000
Toplanan tıbbi atık miktarı (ton/yıl)	80	118	23	80
Dağıtılan pil kutusu (adet/yıl)	176	31	6	50
Toplanan atık pil miktarı (kg/yıl)	813	1.049	77	1.000
Toplanan elektronik atık miktarı (ton/yıl)	10	2	1	3
Toplanan bitkisel atık miktarı (ton/yıl)	3	16	9	15
Çöp depolama alanına gelen hafriyat vs. taşıyan araçlar (adet/yıl)	3.090	7.218	1.299	4.000
Kömür satış noktaları (bilgi amaçlıdır)	84	46	46	52
Kaçak kömür giriş ve kullanımının önlenmesi amacıyla yapılan denetim sayısı	8	10	3	10

TEMİZLİK İŞLERİ MÜDÜRLÜĞÜ				
FAALİYET VE/VEYA HİZMET BİLGİLERİ TABLOSU				
Faaliyet ve/veya Hizmet Adı	Gerçekleşen			Hedef
	2007	2008	2009*(ilk altı ay)	2010 hedef
Kaçak hafriyat ve moloz şikayet adedi (adet/yıl)	260	320	68	200
Gürültü şikayeti adedi (adet/yıl)	3	23	8	-

PARK VE BAHÇELER MÜDÜRLÜĞÜ

GÖREVLERİ:

- ✚ Park , bahçe , çocuk bahçesi , yaya bölgesi , ağaçlandırma sahaları ve yeşil alan olarak tesis edilen ve/veya tesis edilecek olan yerlerle ilgili olarak projeler hazırlamak veya hazırlatmak.
- ✚ Yeşil alanları kurarken gerekli olan bitkisel materyali temin etmek ve/veya bu amaçla seralar ve fidanlıklar kurmak.
- ✚ Mevcut veya kurulan yeşil alanların bakım ve onarımlarını bir plan çerçevesinde yapmak ve/veya yapılmasını sağlamak.
- ✚ Yapı bölgesi tanzim ederek, kentin estetiği için süsleyici materyallerin uygulanmasını sağlamak.
- ✚ Dernek, ibadethane, yurt ve vakıf gibi sosyal kurumlardan gelen talepleri, başkanlık oluru ile imkanlar ölçüsünde değerlendirmek.
- ✚ Kamu kurum ve kuruluşlarından, biriminin çalışma alanları ile ilgili olarak gelen talepleri değerlendirerek başkanlık oluru ile imkanlar dahilinde karşılamak.
- ✚ Gönüllü kuruluşlarla Çorlu'nun ağaçlandırılması konusunda işbirliği yapmak ve koordinasyonu sağlamak.
- ✚ Uygun kamu alanlarında kentin estetik görünümünü destekleyici nitelikte süs havuzu kent mobilyaları, çiçek parterleri tesis etmek.
- ✚ Yeşil alanların yapımı ve bakımında çalışacak ara eleman yetiştirmek için açılan çevre bilinci kursları vasıtası ile bahçıvanlar yetiştirmek.
- ✚ Halkın ; ağaç , yeşil alan ve çevre konularında bilinçlendirilmesi için sivil toplum örgütleri ve kurum ve kuruluşlarla işbirliğine gitmek , bu konularda eğitimler ve programlar yapılmasını sağlamak.

PARK VE BAHÇELER MÜDÜRLÜĞÜ				
FAALİYET VE/VEYA HİZMET BİLGİLERİ TABLOSU				
Faaliyet ve/veya Hizmet Adı	Gerçekleşen			Hedef
	2007	2008	2009*(ilk altı ay)	2010 hedef
Dikilen ağaç adedi (adet/yıl)	74.210	40.100	58	50.000
Dikilen ağaççık+çalı adedi (adet/yıl)	25.888	30.400	14.234	500.000
Çimlendirilen alan (m ² /yıl)	28.935	15.900	12.000	-
Mevsimlik çiçek üretimi (adet/yıl)	1.000.000	900.000	450.000	1.000.000

PARK VE BAHÇELER MÜDÜRLÜĞÜ				
FAALİYET VE/VEYA HİZMET BİLGİLERİ TABLOSU				
Faaliyet ve/veya Hizmet Adı	Gerçekleşen			Hedef
	2007	2008	2009*(ilk altı ay)	2010 hedef
Çelikten üretilen süs bitkisi (adet/yıl)	64.888	45.500	29.700	-
Rulo çim üretim sahası (m ² /yıl)	110.000	80.000	-	80.000
Düzenlemesi yapılan kavşak ve refüj alanı (m ² /yıl)	21.275	21.288	28.785	-
Düzenlemesi yapılan park ve bahçe alanı (m ² /yıl)	24.445	21.288	-	-
Çocuk oyun grubu adedi (adet/yıl)	2	1	-	-
Ağaç dikme kampanyası (adet/yıl)	1	1	-	-
Yeni park yapılması (adet/yıl)	7	7	-	10
Kamyon alımı (adet/yıl)	-	-	-	3
Kepçe alımı (adet/yıl)	-	-	-	1
Park bakım sulama hizmeti alımı	1	1	1	1

ULAŞIM HİZMETLERİ MÜDÜRLÜĞÜ

GÖREVLERİ:

- ✚ Çorlu'nun kent içi ulaşım ile ilgili mevcut sorunlarının ve gelecekteki ulaşım özelliklerini tespit ederek, ulaşım taleplerinin gerektirdiği önlem ve yatırımlara yön verecek etüt, plan ve proje çalışmalarını gerçekleştirmek.
- ✚ Ulaşım alt yapısını oluşturan yol ağının daha etkin ve verimli kullanımını sağlamaya yönelik ulaşım ve trafik düzenleme projeleri ve önlemler gerçekleştirmek.
- ✚ Ana arterler üzerindeki kavşaklarda tesis edilen sinyalizasyon şebekesinin en iyi trafik akışını sürekli kılacak şekilde çalışmasının temini için gerekli çalışmaları yapmak, trafiği bir bütün olarak planlama, organize etmek, yönlendirmek, koordine etmek ve denetlemek.
- ✚ Yayaalara sunulan hizmetin iyileştirilmesi amacı ile kent merkezi ve konut alanlarında bölgenin özelliklerine uygun yaya öncelikli ve özürülülerin ulaşımına kolaylık sağlayıcı önlemler geliştirmek, yaya bölgeleri, yaya yolları ve geçitleri konusunda alt yapı çalışmaları yapmak, ulaşım projelerinin hazırlanması ve uygulanmasında yaya ulaşılabilirliği ve güvenliğinin sağlanması için gerekli önlemleri almak.
- ✚ Kent merkezinde çevre ve yaşam kalitesini yükseltmek amacı ile trafik sıkışıklığı, hava kirliliği ve gürültü gibi sorunların kaynağı olan özel araç trafiği ve ağır vasıtalarla ilgili olarak araç trafiğini azaltıcı önlemler almak. Bu amaçla; kent merkezinde toplu taşıma erişebilirliği ve konfor düzeyini arttıracak önlemlere öncelik veren projeler üretmek, merkez dışı bölgelerde toplu taşıma ve ağır vasıtalarla bütünleşmiş otopark tesisleri ve aktarma alanları projelendirmek.
- ✚ Çorlu Belediyesi araç parkında yer alan tüm araçları kendisine bağlı bir araç havuzunda toplamak ve kayıt altına almak, bakım ve onarımlarının zamanında yapılmasını sağlamak. Tüm araçların , araç sicil dosyalarının eksiksiz ve zamanında doldurulmasını sağlamak.

- Çorlu Belediyesi araç parkında yer alan araçların fenni muayenelerinin ve yasal dokümanlarının (trafik sigortası, egzoz muayenesi vb.) zamanında yapılmasını sağlamak.
- Birimlerden gelen araç talep formlarını değerlendirerek, birimlerin araç ihtiyacının karşılanmasını sağlamak.
- Çorlu Belediyesi araç parkında bulunan tüm araçların en verimli ve amaca en uygun şekilde kullanılmasını sağlamak.

ULAŞIM HİZMETLERİ MÜDÜRLÜĞÜ FAALİYET VE/VEYA HİZMET BİLGİLERİ TABLOSU				
Faaliyet ve/veya Hizmet Adı	Gerçekleşen			Hedef
	2007	2008	2009*(ilk altı ay)	2010 hedef
Satın alınan trafik levhası adedi (adet/yıl)	419	984	-	300
Satın alınan omega direk (adet/yıl)	230	830	-	300
Montajı yapılan trafik levhası (adet/yıl)	728	984	-	300
Yenilenen trafik levhası (adet/yıl)	-	-	132	100
Bakımı yapılan sinyalizasyon sistemleri (adet/yıl)	26	26	26	28
Trafiğe açılan yeni kavşak adedi (adet/yıl)	7	-	-	5
Hurdaya ayrılan araçlar (adet/yıl)	4	4	-	2
Hurdaya ayrılan araçlardan satışı yapılanlar (adet/yıl)	3	4	-	2
Satın alınan araç sayısı (adet/yıl)	2	2	4	5
Satın alınan iş makineleri (adet/yıl)	-	-	-	3
Çanakkale gezilerine katılım sayısı (kişi/yıl)	2.400	9.600	-	-
Edirne gezilerine katılım sayısı (kişi/yıl)	1.384	-	-	-

İŞLETME VE İŞTİRAKLER MÜDÜRLÜĞÜ

GÖREVLERİ:

- Çorlu halkına, temel ihtiyaç maddesi olan suyun, yeterli miktarda ve sağlıklı bir şekilde ulaşmasını sağlamak.
- Çorlu Belediye sınırları içerisinde yerleşim ve nüfus artışında ki gelişmelere paralel olarak, mevcut ve gelecekteki su ihtiyacını belirlemek, gerekli projeleri hazırlamak ve üst makamlara ileterek hayata geçirilmesini sağlamak.
- Yürütülmekte olan kanal ve su şebekesi hizmetlerinin, bakım, onarım, planlamalarının yapılarak şebeke kayıp ve kaçaklarının önlenmesini sağlamak.
- Su üretiminde gerekli teknolojik yenilikleri takip ederek, maliyetleri minimize edecek verimliliği arttıracak tedbirleri almak.

- ✚ Su tahsilatlarının düzenli ve hızlı yapılması için gerekli önlemleri almak, zamanında tahsil edilemeyen su ücretlerinin tahsili için gerekirse su kesme işlemi yapılmasını sağlamak, bu önlemlere rağmen tahsil edilemeyen ücretlerin tahsilatı için Hukuk İşleri Müdürlüğü kanalı ile tahsilat davası açtırmak, tahsilatların zimmet kontrollerinin yapılmasını sağlamak.
- ✚ Bölgemizde yetişen ürünler ile diğer bölgelerden gelen ürünlerin satışı için halin 24 saat ürün girişine açık tutulmasını sağlamak.
- ✚ Toptancı halindeki ürünlerin fiyatlarının serbest rekabet ortamında oluşarak, satışlarının yapılmasını sağlamak.
- ✚ Toptancı halindeki satışlardan oluşan belediye payının (%2) tahakkuk ve tahsilatının yapılmasını sağlamak.

İŞLETME ve İŞTİRAKLER MÜDÜRLÜĞÜ				
FAALİYET VE/VEYA HİZMET BİLGİLERİ TABLOSU				
Faaliyet ve/veya Hizmet Adı	Gerçekleşen			Hedef
	2007	2008	2009*(ilk altı ay)	2010 hedef
Yeni abone kaydı (su ve kanal aboneliği) (adet/yıl)	3.006	3.021	933	-
Abone devri (adet/yıl)	6.172	3.378	354	-
Kaçak su kullanımını önlemek amacıyla tutulan tutanak adedi (adet/yıl)	1.158	921	391	-
Taksitlendirme yapılan su abone adedi (adet/yıl)	262	21	-	-
Giderilen su arıza adedi (adet/yıl)	1.650	1.820	694	-
Yeni su şebekesi (m/yıl)	1.500	1.000	734	-
Yeni su abone bağlantısı (adet/yıl)	330	270	82	-
Kuka ile giderilen kanal arıza adedi (adet/yıl)	2.650	2.700	1.938	-
Kazılarak giderilen kanal arıza adedi (adet/yıl)	1.720	1.600	628	-
Yeni kanal şebekesi (m/yıl)	4.200	900	518	-
Yeni kanal abone bağlantısı (adet/yıl)	141	120	103	-

VETERİNER İŞLERİ MÜDÜRLÜĞÜ

GÖREVLERİ:

- ✚ Mezbaha ve soğuk hava deposunda düzen ve iş akışını eksiksiz sağlamak.
- ✚ Kesime gelen hayvanların Menşe-i Şahadetnamesi ve sağlık raporlarını kontrol etmek, muayenesini yapmak ve ilgili kayıtların yapılarak arşivlenmesini sağlamak.
- ✚ Kesime gelen hayvanların hijyenik şartlarda, veteriner hekim nezaretinde kesiminin yapılmasını sağlamak.
- ✚ Kesimi gerçekleşen ve ürün haline gelen etlerin, soğuk hava deposunda , sağlık koşullarına uygun bir şekilde muhafazasını sağlamak.
- ✚ Verilen hizmet karşılığında, belediye gelirinin tahsilatını sağlamak.

- ✚ Etlere sađlık kořullarına uygun bir řekilde nakliyesini sađlamak.
- ✚ Mezbaha sıvı ve katı atıklarının, çevre koruma kořullarına uygun olarak bertarafını sađlamak.
- ✚ Bařı boř gezen hayvanların yakalanması, canlı olarak tesislere getirilmeleri, barındırma kafeslerine yerleřtirilmeleri , yemek , bakım , temizlik ve tedavi gibi tüm ihtiyaçlarının karřılanması , ařı programının uygulanmasını sađlamak.
- ✚ Evcil hayvanlarla ilgili olarak, vatandaşlardan gelen talepler dođrultusunda yavruların sahiplendirilmelerini sađlamak.

VETERİNER İŐLERİ MÜDÜRLÜĐÜ				
FAALİYET VE/VEYA HİZMET BİLGİLERİ TABLOSU				
Faaliyet ve/veya Hizmet Adı	Gerçekteřen			Hedef
	2007	2008	2009*(ilk altı ay)	2010 hedef
Kesilen büyükbař hayvan adedi (adet/yıl)	4.445	4.073	1.768	-
Kesilen küçükbař hayvan adedi (adet/yıl)	6.521	6.336	2.677	-
Kesilen büyükbař hayvandan istihsal edilen et miktarı (kg/yıl)	1.029.280	957.213	438.684	-
Kesilen küçükbař hayvandan istihsal edilen et miktarı (kg/yıl)	99.892	94.418	42.634	-
Yıl içinde toplanan köpek sayısı (adet/yıl)	1.286	1.138	608	-
Yılsonu itibariyle barınakta bulunan köpek sayısı (adet/yıl)	300	298	324	-
Sahiplendirilen köpek sayısı (adet/yıl)	244	230	93	-
Kısırlařtırılan köpek sayısı (adet/yıl)	214	175	142	-
Isırık vakası (adet/yıl)	106	114	45	-
Karantinaya alınan köpek sayısı (adet/yıl)	106	20	8	-

İMAR VE ŐEHİRCİLİK MÜDÜRLÜĐÜ

GÖREVLERİ:

- ✚ Parsellerde yapılacak yapılara inřaat ruhsatı vermek, yapıların ruhsatına uygun yapılmasını sađlamak, kaçak yapılarla ilgili yasal iřlem yapmak.
- ✚ Parsellere, mimari proje ve statik projeleri onaylamak.
- ✚ Tamamlanmıř yapılara yapı kullanma izni vermek.
- ✚ Yapı Denetim Kanunu ve yönetmeliđinin uygulamasını yapmak.
- ✚ İř yeri açma ruhsatları ile ilgili olarak, imar kanunu ve yönetmeliklerine uygunluk açasından deđerlendirerek imar görüřü vermek ve/veya verilmesini sađlamak.
- ✚ Belediye ve mücavir alan sınırları içinde bulunan binalardaki asansörlerle ilgili olarak asansör ve iřletme ruhsatı vermek, asansörlerin yıllık bakım ve kontrollerinin yapılması veya yaptırılmasını sađlamak.

- ✚ Otopark yönetmeliği gereği, inşaat ruhsatı onay aşamasında uygulamasını yapmak.
- ✚ Konusuna göre, imar kanunu ve yönetmelikleri ile ilgili her türlü şikayet dilekçesini değerlendirmek ve sonuçlandırmak.4982 sayılı Bilgi Edinme Hakkı Kanunu çerçevesinde talep edilen bilgileri değerlendirerek, Özel Kalem Müdürü'nü ve Bilgi Edinme Görevlisi'ni gecikmeden bilgilendirmek.
- ✚ Diğer kamu kurum ve kuruluşları ile gerekli yazışmaların yapılmasını sağlayarak, koordinasyonu sağlamak.
- ✚ İmar ve Şehircilik Müdürlüğü'nün bünyesinde bulunan ve İmar ve Şehircilik Müdürlüğü'ne ait olan tüm inşaat ruhsat ve iskan dosyalarının, yazışmaların v.s. dosyalarının düzenli bir şekilde arşivlenmesini sağlamak.
- ✚ Mevcut gecekonduların ıslahı, tasfiyesi, yeni gecekonduların yapımının önlenmesi ve bu amaçlarla gerekli tedbirlerin alınarak uygulanmasını sağlamak.
- ✚ İmar ve gecekondular mevzuatına aykırı inşa edilmiş veya inşa halindeki bütün yapılar hakkında uygulanacak işlemleri düzenlemek ve bu işlemlerle ilgili müracaat, tespit, değerlendirme, uygulama ve duyuru esaslarını ve ilgili diğer hususları belirlemek.

İMAR ve ŞEHİRCİLİK MÜDÜRLÜĞÜ				
FAALİYET VE/VEYA HİZMET BİLGİLERİ TABLOSU				
Faaliyet ve/veya Hizmet Adı	Gerçekleşen			Hedef
	2007	2008	2009*(ilk altı ay)	2010 hedef
Yapı ruhsatı (adet/yıl)	684	320	165	300
İskan belgesi (adet/yıl)	225	143	143	200
Yıkım sayısı (adet/yıl)	2	-	-	-
Temel üstü vizesi (adet/yıl)	371	174	112	250
Mühürlenmiş inşaat sayısı (adet/yıl)	45	30	164	200
Kaçak yapı sayısı (adet/yıl)	45	105	164	200
İş bitirme belgesi (adet/yıl)	201	110	50	70
Proje tadilatı (adet/yıl)	-	34	37	50
Yapı denetim hak ediş onayı (adet/yıl)	-	930	731	1.000

İTFAİYE MÜDÜRLÜĞÜ

GÖREVLERİ:

- ✚ Yangınlara müdahale etmek, söndürmek, can kurtarma ve ilk yardım çalışmaları yapmak ve/veya yaptırmak.
- ✚ Su baskınlarına müdahale edilmesini sağlamak.
- ✚ Afetler sonunda oluşan enkaz ve çököntülerden can ve mal kurtarma çalışmaları yapılmasını sağlamak ve bu çalışmalara aktif olarak katılmak.
- ✚ Beşten fazla katlı binalar, umuma açık yerler, fabrika, imalathane ve diğer işyerlerinin yangından korunması ve acil durum önlemleri alınabilmesi için inceleme ve denetimleri yapmak ve gerekli önlemleri aldirmek.
- ✚ Halkı, kurum ve kuruluşları yangına karşı alınacak önlemler konusunda bilgilendirmek.
- ✚ Ruhsat işlemleri için, müdürlüğüne gelen talepleri değerlendirmek ve inceleme yaparak ilgili birimlere gerekli bilgiyi vermek.

- ✚ Yılda en az bir defa tüm personelinin katılımı ile halkın ve yetkililerin çağrılacağı örnek tatbikatlar yapmak.
- ✚ Şehirdeki kamu ve özel kurumlara ait muvazzaf itfaiye teşkilatlarının çağrılacağı örnek tatbikatlar yapmak.
- ✚ Belediye Başkanının talimatı ile Çorlu Belediyesi sınırları dışındaki yangınlara müdahale edilmesini sağlamak.
- ✚ Baca temizliği konusunda gelen taleplerin,Çorlu Belediyesi Encümenince tespit edilen ücret karşılığında temizlettirilmesini sağlamak.
- ✚ Devlet Tarafından Kullanılan Binaların Yangından Korunması Hakkındaki Yönetmeliğin 46. maddesi uyarınca devlet tarafından kullanılan binalarda yangınlara karşı bulundurulacak araç, gereç ve diğer malzemelerden hangilerinin bulundurulacağını belirlenmesine yardımcı olmak.
- ✚ Sivil Savunma İle İlgili Teşkil ve Tedbirler Tüzüğü gereği kurulan itfaiye servisi mükelleflerini eğitmek.

İTFAİYE MÜDÜRLÜĞÜ				
FAALİYET VE/VEYA HİZMET BİLGİLERİ TABLOSU				
Faaliyet ve/veya Hizmet Adı	Gerçekleşen			Hedef
	2007	2008	2009*(ilk altı ay)	2010 hedef
Düzenlenen eğitim ve tatbikatlar (adet/yıl)	32	35	18	39
Tatbikatlara katılan kişi sayısı (kişi/yıl)	780	2.800	1.500	-
Araç kazası (adet/yıl)	30	37	24	-
İntihar teşebbüsü (adet/yıl)	2	3	4	-
Yangın adedi (adet/yıl)	838	728	288	-
Hidrat sayısı (adet/yıl)	28	30	30	-
Hizmet içi eğitim sayısı (adet/yıl)	22	22	12	-
Hizmet içi eğitim süresi (saat/yıl)	66	72	36	-
Hizmet içi eğitime katılımcı sayısı (kişi/yıl)	32	31	29	-
Kurtarma ihbar sayısı (adet/yıl)	38	10	36	-
Kurtarma sayısı (adet/yıl)	32	7	26	-
Hidrolik ayırıcı kesici sayısı (adet/yıl)	3	3	4	-
Pankart asma adedi (adet/yıl)	4	14	8	-
Hayvan kurtarma (adet/yıl)	6	4	7	-
Ev yangını (adet/yıl)	56	35	12	-
Fabrika yangını (adet/yıl)	8	4	-	-
Fabrika makine yangını (adet/yıl)	4	4	-	-
Fabrika mal depo yangını (adet/yıl)	-	2	-	-
Buğday yangını (adet/yıl)	15	5	11	-
Elektrik pano yangını (adet/yıl)	12	8	1	-
Elektrik trafo yangını (adet/yıl)	12	4	2	-
Kuru ot ve anız yangını (adet/yıl)	374	390	75	-
Ahşap baraka yangını (adet/yıl)	10	7	4	-
Saman balya yangını (adet/yıl)	3	3	2	-

İTFAİYE MÜDÜRLÜĞÜ				
FAALİYET VE/VEYA HİZMET BİLGİLERİ TABLOSU				
Faaliyet ve/veya Hizmet Adı	Gerçekleşen			Hedef
	2007	2008	2009*(ilk altı ay)	2010 hedef
Yemek, tencere, tava yangını (adet/yıl)	33	5	6	-
Ağaçlık alan yangını (adet/yıl)	12	-	-	-
İnşaat malzeme yangını (adet/yıl)	5	5	-	-
İş yeri yangını (adet/yıl)	14	13	5	-
LPG yangını (adet/yıl)	9	12	3	-
Araç yangını (adet/yıl)	8	34	15	-
Baca yangını (adet/yıl)	91	85	49	-
Fuel-oil, motorin yangını (adet/yıl)	9	3	2	-
Hurdalık çöp yangını (adet/yıl)	108	70	69	-
Lastik yangını (adet/yıl)	20	14	21	-
Kömürlük yangını (adet/yıl)	7	2	2	-
Ahşap palet ve pazar tezgahı yangını (adet/yıl)	5	7	6	-
Elektrikli ev aletleri yangını (adet/yıl)	13	4	3	-
Samanlık yangını (adet/yıl)	2	2	-	-
Ahır yangını (adet/yıl)	2	-	-	-

ZABITA MÜDÜRLÜĞÜ

GÖREVLERİ:

- ✚ Tüm pazaryerlerinin kontrol edilmesini sağlamak.Bunun için ekipler oluşturmak.
- ✚ Şehir içi kontrolün yapılmasını sağlamak.
- ✚ Gelen şikayet ve ihbarları anında değerlendirmeye almak ve hakkında gerekli işlem ve incelemeleri yapmak. Sonucu kayda geçirerek ilgili birim, kurum ve şikayetçiye bildirmek.
- ✚ Nöbetçi ekipler kurarak 24 saat kentin faal zabıta hizmeti almasını sağlamak.
- ✚ Mevcut yasalar ve yönetmelikler çerçevesinde, tüm ilgili denetimler ile takipleri yapmak ve yaptırmak.
- ✚ Sağlık ve Emniyet ile ilgili yasakların takibini yapmak.
- ✚ Halkın yatıp kalkması, taranıp temizlenmesi , eğlenmesine mahsus yerlerin kontrolünü yapmak ve yaptırmak.
- ✚ Huzur ve sükun ile ilgili hizmetlerin verilmesini sağlamak. Bununla ilgili olarak gerekli durumlarda Çevre Koruma Sorumluluğu ile koordineli çalışmak.
- ✚ Her türlü korsan satışla mücadele etmek.Çorlu Belediyesi sınırları içinde korsan satış yapılmasını önlemek.
- ✚ Ulusal Bayramlarda huzur ve sükun ile nizam ve intizamın sağlanması konularında çalışmalar yapmak.
- ✚ İmar ve Şehircilik Müdürlüğü'ne imar zabıtası görevlendirmek.
- ✚ Çevre Koruma Sorumluluğu'na çevre zabıtası görevlendirmek.
- ✚ Ulaşım Hizmetleri Müdürlüğü'ne trafik zabıtası görevlendirmek.
- ✚ Hal'e hal zabıtası görevlendirmek.

- ✚ Yapılan denetimler ve uygulamalar çerçevesinde tutulan tutanakları Encümene sevk etmek.
- ✚ Mevcut ve yeni kurulacak olan 2.ve/veya 3. Sınıf Gayri Sıhhi Müesseselerin ruhsatlandırılmasını sağlamak.
- ✚ İş yerlerini ruhsat durumu açısından denetlemek. Ruhsat koşullarına uymayan ve/veya gerekli önlemleri almaktan kaçınan 2. ve/veya 3. Sınıf Gayri Sıhhi Müesseselerin faaliyetlerinin durdurulması ve/veya ruhsatlarının iptal edilmesi için rapor düzenleyerek, karar alınması için Encümene sunmak. Bu konuda alınacak karar doğrultusunda gereği için Çevre Koruma birimi ve Kaymakamlık ile yazışmalar yapmak.
- ✚ 2. ve 3. Sınıf Gayri Sıhhi Müesseselerin, inşaata başlamadan önce yaptıkları başvuruların değerlendirilmesini, mahallinde tetkik edilmesini ve tesis raporunun hazırlanmasını, tesis raporu olumsuz ise gerekçesi ile birlikte ilgisine bildirilmesini sağlamak. Olumlu tesis izni raporunu, karar alınması için Encümene sunmak. Encümen kararı gereği için ilgili kuruluş ve birimlerle yazışmalar yapmak. Avan proje onaylamak ve tesis izni ücreti tahsil etmek.
- ✚ Tesis izni almış olan veya mevcut ruhsatlı işyerlerinde yapılacak değişiklik ve /veya ilaveler için ilgili mevzuat kurallarının uygulanmasını sağlamak.
- ✚ İşyeri açma iznine uygun olarak kurulan ve 2. ve/veya 3. Sınıf Gayri Sıhhi Müessese ruhsatı için gerekli belgelerini tamamlayan işyerlerinin başvurusu üzerine mahallinde tetkik yaptırmak. Mahallinde yapılan tetkik uygun bulunmaz ise gerekçeleri ile birlikte ilgisine süreli tebligat yapmak. Mahallinde yapılan tetkik uygun ise, ruhsat kararı alınmak üzere dosyayı Encümene sunmak. Kararın sonucuna göre ilgili kuruluş ve birimlerle yazışmalar yapmak. Ruhsat düzenlemek, proje onaylamak ve harç ile ücretlerin tahsilini yapmak.
- ✚ Kamu kurum ve kuruluşları, vatandaşlardan gelen şikayet ve talepleri değerlendirmek. Kaymakamlık, Temizlik İşleri Müdürlüğü, İmar ve Şehircilik Müdürlüğü gibi yerlerden gelen yazıları incelemek, gerektiğinde mahallinde tetkik yapmak ve tetkik sonucuna göre ilgili mevzuatı uygulamak.
- ✚ Görev alanı içinde kalan 2. ve 3. Sınıf Gayri Sıhhi Müesseselerin ruhsat açısından bölge taramaları şeklinde denetimlerini yapmak, ruhsatlandırılacak durumda olanların ilgili mevzuatlar doğrultusunda ruhsatlandırılmasını sağlamak. , ruhsatlandıramayacak durumda olanların ve çevre sağlığını olumsuz yönde etkileyenler hakkında Encümene dosya sunmak ve men kararı sonrası gereğini yapmak.
- ✚ İş yeri açma, tatil günleri açma, içkili müessese açma, işletme, eğlence yeri, açık ve kapalı otopark ruhsatlarının verilmesine yönelik işlemlerin yapılmasını sağlamak.
- ✚ Ruhsat vermek, denetlemek ve yaptırım uygulamak konusunda yetki sahibi olunan Gayri Sıhhi Müesseselerde bulunan buhar kazanı, kompresör, vinç otoklav ve akaryakıt tanklarının periyodik fenni muayenelerinin yapılmasını sağlamak, ücretini tahsil etmek ve ilgisine fenni muayene raporu vermek.İlgili teçhizatlarını fenni muayenelerini yaptırmayan işyerleri hakkında yaptırım uygulamak.

ZABITA MÜDÜRLÜĞÜ				
FAALİYET VE/VEYA HİZMET BİLGİLERİ TABLOSU				
Faaliyet ve/veya Hizmet Adı	Gerçekleşen			Hedef
	2007	2008	2009*(ilk altı ay)	2010 hedef
Denetim yapılan iş yeri adedi (adet/yıl)	3.813	2.570	1.574	3.500
Tebliğat adedi (adet/yıl)	444	297	296	400
Ruhsat başvurusu (adet/yıl)	507	374	203	550
Rayiç bedel (adet/yıl)	290	226	142	220
Kabahatler kanununa göre tutanaklar (adet/yıl)	70	68	44	100
Mühür fekki (adet/yıl)	4	16	25	30
Mühür sökme (adet/yıl)	30	25	25	30
Mühürleme (adet/yıl)	66	72	86	100
Alo 153' e gelen şikayetler (adet/yıl)	1.959	806	215	500
Dilekçe (adet/yıl)	107	105	60	110
Tespit tutanağı (adet/yıl)	184	130	95	140
Sigara yasağı tutanak (adet/yıl)	-	-	1	40
Sihhi müessese ruhsat adedi (adet/yıl)	394	222	127	450
Umuma açık istirahat ve eğlence yerleri ruhsat (adet/yıl)	69	54	41	50
GSM ruhsat komisyon denetim sayısı (adet/yıl)	302	15	19	50
Hafta sonu tatil ruhsatı (adet/yıl)	1.138	410	352	1.000
Seyyar satıcı tutanak (adet/yıl)	5	5	-	80
Kaldırım işgali tutanak (adet/yıl)	49	41	25	70
Dilenci tutanak (adet/yıl)	7	12	15	40

PLAN VE PROJE MÜDÜRLÜĞÜ

GÖREVLERİ:

- ✚ 3194 sayılı İmar Kanunu'nun imar planı yapılması ve değişikliklerine ait esaslara dair yönetmelik gereği imar planlarını yapmak veya yaptırmak, yürürlükteki imar planlarında gerek duyulan değişiklikleri kanun ve yönetmelikler çerçevesinde incelenmesini sağlayarak hazırlanan önerileri İmar Komisyonu'nda değerlendirmek, İmar Komisyonu'nun görüşü ile birlikte Belediye Meclisine sunmak , Belediye Meclisinden çıkan kararların onanması ve bu işlerle ilgili evrakların tanziminin yapılmasını sağlamak.
- ✚ İmar planı olmayan yerlerde, nazım imar planı, uygulama imar planı yapmak veya yaptırmak, imar planı olup ta sorun çıkan alanlarda plan değişikliği yapmak ve/veya yaptırmak.
- ✚ 3194 sayılı İmar Kanununun 18. maddesi ve 2981 sayılı İmar Affı Kanununu dikkate alarak, konularına göre uygulamalar yapmak ve/veya yaptırmak.
- ✚ Parsellere, imar planlarına uygun imar durumu düzenlemek.

- ✚ Parsellerde imar durumuna uygun inşaat istikamet rölevesi düzenlemek, kot vermek, aplikasyon krokisi düzenlemek.
- ✚ Ada veya parsel bazında yapılacak her türlü harita uygulamalarını; imar planlarına, ilgili kanun ve yönetmeliklere göre inceleyerek gerekli işlemleri yapmak.
- ✚ Mevcut yollarda yapılacak yol genişletme çalışmaları öncesinde terk edilen alanların tespiti, haritalara işlenmesi ve yerinde işaretlenmesi, yerinde olmayan ancak imar planı gereği yeni açılacak yolların harita üzerinde tespiti, terk veya kamulaştırılacak binaların pafta üzerinde işaretlenmesi, terki ve ulaştırılması sağlanan parsellerin yerinde işaretlenmesini yapmak ve/veya yaptırmak.
- ✚ Karayolları kenarlarında yapılacak inşaatlarda, karayolu geçiş izin belgesi için gerekli işlemleri yapmak.
- ✚ Konusuna göre, imar kanunu ve yönetmelikleri ile ilgili her türlü şikayet dilekçesini değerlendirmek ve sonuçlandırmak.4982 sayılı Bilgi Edinme Hakkı Kanunu çerçevesinde talep edilen bilgileri değerlendirerek, Özel Kalem Müdürlüğü ve/veya Bilgi Edinme Görevlisini gecikmeden bilgilendirmek.
- ✚ Diğer kamu kurum ve kuruluşları ile gerekli yazışmaların yapılmasını sağlayarak, koordinasyonu sağlamak.
- ✚ Plan ve Proje Müdürlüğü'nün bünyesinde bulunan ve Plan ve Proje Müdürlüğü'ne ait olan her türlü imar ve harita uygulamalarının, yazışmaların v.s. dosyalarının düzenli bir şekilde arşivlenmesini sağlamak.
- ✚ Mahalli müşterek nitelikte olması şartı ile imar, ulaşım, kentsel yapı, coğrafi ve kent bilgi sistemleri gibi kamu yararını ilgilendiren diğer hizmetleri yapmak ve/veya yaptırmak.
- ✚ Mahalli müşterek nitelikteki hizmetlerin yerine getirilmesi amacı ile belediye sınırları ve mücavir alanlar içerisinde, taşınmaz malları almak, kamulaştırmak, trampa etmek, tahsis etmek, bunlar üzerinde sınırlı aynı hak tesis etmek için gerekli işlemleri yapmak.
- ✚ 2981 sayılı “İmar Affı Kanunu” ve 3290 sayılı “İmar ve Gecekondu Mevzuatına Aykırı Yapılara Uygulanacak İşlemler Hakkında 2981 Sayılı Kanunu'nun Bazı Maddelerinde Değişiklik Yapılması Hakkında Kanuna” göre ıslah imar planlarının yaptırılması; ıslah imar planı sonucu oluşan tapu tahsis belgelerine esas olan tapuların verilmesi gibi hizmetleri yapmak.
- ✚ Önleme bölgelerinde konut yapımına ayrılan arsaların, öncelikle gecekonduların ıslahı ve tasfiyesi sonucu açıkta kalacaklara ve diğer ihtiyaç sahibi vatandaşlara, yönetmelikte belirlenen şekil ve esaslar çerçevesinde tespit olunacak bedellerle tahsis etmek.
- ✚ Üyeleri dar gelirli olan konut yapı kooperatiflerine ve dar gelirli vatandaşlara, gecekondu önleme bölgelerinden arsa tahsis etmek.
- ✚ Belediyece onanan plan ve projelere göre halk konutu, nüve konut veya geçici misafir konutu yapılmak amacıyla belediyelere arsa sağlanması
- ✚ Çorlu Belediye Başkanlığı'nın çalışmalarını, yatırımlarını, 1/25000 ölçekli çevre düzeni planı ile 1/5000 ve 1/1000 ölçekli imar planları ilke ve kararlarına göre düzenli yürütülmesini sağlamak. Çorlu'ya yönelik vizyon projeleri geliştirmek. Belediyenin diğer birimlerince yapılan çalışmaları, projeleri yürürlükteki mevzuata, fen ve sanat kaidelerine göre tetkik ederek onaylamak, uygulanmasını sağlamak.
- ✚ Kentimizin ihtiyaçları doğrultusunda belediyenin yatırımlarını plan altlıklarını, yatırım projelerini yapmak veya yaptırmak, proje üretimi ihale dosyalarını oluşturmak.
- ✚ Müdürlük görev alanıyla ilgili her türlü konunun ayrıntılı araştırmasını, gerektiğinde imar planına veri teşkil edecek proje ve kentsel tasarım önerilerinin hazırlanmasını,

ilgili birimlerde takibini, mülkiyet, kadastral, halihazır ve istimlak durumlarının incelemesini yapmak, yaptırmak.

- ✚ Sit Alanı ilan edilen bölgeler, yöreler, milli parklar veya Anıtlar Yüksek Kurulu veya Bölge kurumlarınca Sit Alanı ilan edilen bölgelerde koruma amaçlı, rekreatif amaçlı plan altlıkları ve önerileri ile proje ve uygulamalar yapmak veya yaptırmak. Ayrıca, fikir düzeyinde ya da ön avan, kesin ve tatbikat projelerini yapmak, yaptırmak ya da onaylamak.
- ✚ Kent kimliğini belirleyici nazım plan ilke ve kararları doğrultusunda Çorlu'nun bir tarım, kültür, ticaret ve sanayi şehri olarak geliştirilmesi ve bu ilkeye bu yönleriyle de katkıda bulunmasını sağlamak.
- ✚ Mevcut kentsel kamusal alanların (meydan, cadde, sokak, yaya alanları, yeşil alanlar, rekreasyon alanları) ve bu alanlarda bulunan tüm kentsel mobilyalar ve öğelerin tasarlanması, kentsel kamusal alanlar dışında kalan ve özel mülkiyete haiz alanlarda bulunan ilan reklam tabelaları, bina cephelerinin niteliklerinin belirlenmesi, bina cephelerinde bulunan var olan ve sonradan monte edilen tüm yapı elemanlarının gözden geçirilmesi, öneriler getirilmesi, Çorlu Belediyesi yetki ve sorumluluk alanında bulunan tüm ana arterlerde kentsel tasarım projelerinin hazırlanması, bu amaçla her türlü ön, avan, kesin ve uygulama projesi ihalesi yapılması, şehrin ihtiyaçları doğrultusunda yapılan tüm kentsel tasarım projelerinin belli aralıklar ile gözden geçirilmesi ve yeni çağdaş kentsel mobilya tasarımları ile desteklenmesini sağlamak.
- ✚ Çorlu genelinde ana arterlerde ve meydanlarda büfe, ATM cihazları, bilgi bankaları, gazetede satış üniteleri, çöp konteynerleri, trafik işaret ve yön levhaları, ilan reklam ve tanıtım tabelaları, aydınlatma elemanları posta kutuları, ankesörlü telefon makineleri ve tüm bunlara ait yapılan tasarımların incelenmesi ve onaylanması, şehir estetiği dikkate alınarak başvuruların değerlendirilmesi ve ret ve uygunluk görüşlerinin verilmesini sağlamak.
- ✚ Hizmet ve yatırım projelerinde aktif görev almak, yeni projeler üretmek.
- ✚ Taşınmaz kültür ve tabiat varlıklarıyla, sit alanları ve tarihsel çevreler için koruma amaçlı alt ölçekli uygulama planlarını; gerektiğinde bu amaçla eylem programlarını yapmak veya yaptırmak.
- ✚ Kentsel hizmetlerin (yol, hizmet binası, yağmur suyu kanalı, eski eserlerin korunması ve tamiri ...v.s.) gerçekleştirilmesi için gerekli etütleri yaparak avan projeleri hazırlamak veya hazırlatmak.
- ✚ Hazırlamış olduğu projelerin yapımı sırasında projeye uygun gerçekleşmeyi sağlamak.

PLAN ve PROJE MÜDÜRLÜĞÜ				
FAALİYET VE/VEYA HİZMET BİLGİLERİ TABLOSU				
Faaliyet ve/veya Hizmet Adı	Gerçekleşen			Hedef
	2007	2008	2009*(ilk altı ay)	2010 hedef
Jeolojik durum belgesi (adet/yıl)	566	64	-	-
Zemin etüd raporu (adet/yıl)	555	54	-	-
İmar plan tadilatı talebi (adet/yıl)	149	71	49	-
Resmî İmar durumu (adet/yıl)	910	680	373	-
Karayolu geçiş yolu izin belgesi (adet/yıl)	5	1	-	-
Mahkeme yazısı (planlama bölümü-adet/yıl)	157	47	39	-

PLAN ve PROJE MÜDÜRLÜĞÜ				
FAALİYET VE/VEYA HİZMET BİLGİLERİ TABLOSU				
Faaliyet ve/veya Hizmet Adı	Gerçekleşen			Hedef
	2007	2008	2009*(ilk altı ay)	2010 hedef
Aplikasyon adedi (adet/yıl)	516	270	152	-
İmar uygulaması (adet/yıl)	558	262	141	-
Kamulaştırma dosyası (adet/yıl)	14	-	6	-
Kamulaştırma yapılan alan (m ² /yıl)	5.030	-	-	-
18. madde uygulama kararı	-	-	9	-
18. madde uygulaması yapılan alan (m ² /yıl)	6.994.000	129.485	745.000	-
Askıya çıkarılan imar planları (adet/yıl)	3	18	-	-
Planlara yapılan itirazlar (adet/yıl)	101	357	14	-
Kıymet takdir dosyası (adet/yıl)	127	23	23	-
Yol kotu verilmesi (adet/yıl)	516	270	152	-
İmar planı değişikliği (işlenen)- (adet/yıl)	-	-	24	-
Resmî ve diğer işlemler	-	-	1.400	-
Adres kontrolü (adet/yıl)	-	-	934	-
Numarataj güncelleme (adet/yıl)	-	-	477	-
Veri girişi (adet/yıl)	-	-	331	-

DESTEK HİZMETLERİ MÜDÜRLÜĞÜ

GÖREVLERİ:

- ✚ Bütçe ödenek imkanları nispetinde azami tasarruf ve standardizasyon dikkate alınarak, ilgili yasalar ve mevzuatlar çerçevesinde belediye hizmetlerinde ihtiyaç duyulan makine, araç ve gereç, iş makinesi, motorlu araç, taşıt, teçhizat ve bunların yedek parçaları, ilaç ve tıbbi malzemeleri, kırtasiye, birimlerin ihtiyacı olan demirbaşlar ile ihtiyaç duyulan malzemeleri iç ve dış piyasadan uygun şartlarla temin etmek.
- ✚ İthalat rejiminin izlenmesi sureti ile dış alımlar için gerekli izinleri almak.
- ✚ Alımı yapılan mal ve hizmetlerin ilgili teknik ve idari şartnameleri doğrultusunda muayene ve kabullerinin yapılabilmesi için teknik personele destek sağlamak.
- ✚ Çorlu Belediyesi yatırımlarının, Devlet yatırım programında yer alması için DPT müsteşarlığına gerekli müracaatları yapmak.
- ✚ Her yıl yayınlanan Yatırım Teşvik Tebliği çerçevesinde söz konusu belediye yatırımları için Hazine Dış Ticaret Müsteşarlığından teşvik belgesinin alınmasını sağlamak, alınan bu belgeler için yatırım sürelerini takip ederek izlemek ve yatırımları tamamlanan teşvik belgelerini kapatmak.
- ✚ Dış alımlarda akreditif açılması ve banka işlemlerinin yürütülmesini sağlamak, ithalat şekline göre gerektiğinde malın nakliyesinin, nakliye sigortasının yapılmasını, gümrük işlemlerinin tamamlanması ve malların mevzuata uygun teslim alınmasını sağlamak.
- ✚ Süresi dolan ihalelerin geçici ve kesin teminat mektuplarının serbest kalmasını sağlamak.
- ✚ Teknik konularda etüt, plan ve projeye bağlama çalışmaları yapmak, bunların neticelendirilmesi ve imalat yerinde kontrol etmek.

- ✚ Çorlu Belediyesi bünyesinde bulunan birimlerin, birim amirlerinin ilgili bütçe yılındaki yatırımları doğrultusunda alım, satım, hizmet, yapım, kira, trampa, mülkiyetin gayri ayni hak tesisi ve taşıma işleri doğrultusunda onay belgesi düzenlemek. Talep doğrultusunda teklif toplamak , toplanan teklifleri encüme sunmak ve encümen kararları doğrultusunda düzenlenen evrakları ilgili birime tevdi etmek.

KÜLTÜR VE SOSYAL İŞLER MÜDÜRLÜĞÜ

GÖREVLERİ:

- ✚ Çorlu'da ikamet etmekte olan vatandaşlarımızın, ilgi ve becerileri yönünde; hobi, sanatsal etkinlik gibi konularda, becerilerini geliştirmelerine yönelik kurslar düzenlemek.
- ✚ Düzenlenen kursların organizasyonunu, gerekli materyallerin temin edilmesini, eğitmenlerle sık sık görüşerek düzenlenen kursların kalitesinin artırılmasını sağlamak.
- ✚ Devlet, şehir, belediye tiyatroları ile sezon başlarında irtibata geçerek, gerekli yazışmaları gerçekleştirip ilgili tiyatroların turne programlarına, Çorlu Belediyesi işletmesinde bulunan Tamer Levent sahnesinin alınmasını sağlamak ve ilgili gösteriler için organizasyonları yapmak.
- ✚ Çorlu Belediyesi tarafından düzenlenen her türlü kültürel etkinlik için, kent dışından gelen sanatçı, grup ve kişilerin, karşılanması, konaklaması ve Çorlu halkı ile bir araya gelmesi için gerekli organizasyonları düzenlemek.
- ✚ Düzenlenen etkinliklerin yerel basın yolu ve afiş, ilan, pankartlarla duyurulmasını sağlamak.
- ✚ Düzenlenen kurslardan mezun olan katılımcıların sertifikalarının hazırlanarak verilmesini ve yeteneklerinin, becerilerini sergileyebilecekleri sergiler, konserler, gösteriler için organizasyonlar planlamak ve gerçekleştirmek.
- ✚ Çorlu Belediye sınırları içerisinde ikamet etmekte olan vatandaşlar için, mesleki eğitim kursları düzenleyerek herhangi bir vasfı olmayan vatandaşlarımızın meslek edinmelerini sağlamak ve Çorlu civarında faaliyet gösteren sanayi işletmelerine nitelikli, yetişmiş insan gücü sunulması ile hem işletmeler hem de vatandaşlarımıza azami fayda sağlamak.
- ✚ Çorlu Belediyesi bünyesinde düzenlenen etkinliklerde, kurslardan mezun olanların aktif rol almasını sağlamak.
- ✚ İhtiyaç sahiplerine dönemlerinde kömür, erzak, giyecek, kırtasiye ve burs gibi sosyal yardımların yapılmasını planlamak ve gerekli koordinasyonu düzenleyip dağıtımların gerçekleşmesini sağlamak.
- ✚ Asker ailelerine ilgili yasa gereği yapılması gerekli olan yardımlar için, gelen müracaatları değerlendirip gerekli araştırmaları ve tahkikatları yaparak, yardım listesini hazırlayarak encüme bildirmek ve encümen kararları sonucu çıkan listeyi ödemelerin yapılabilmesi için Mali Hizmetler Müdürlüğü'ne bildirmek.

KÜLTÜR ve SOSYAL İŞLER MÜDÜRLÜĞÜ
FAALİYET VE/VEYA HİZMET BİLGİLERİ TABLOSU

Faaliyet ve/veya Hizmet Adı	Gerçekleşen			Hedef
	2007	2008	2009*(ilk altı ay)	2010 hedef
Yardıma muhtaç asker ailelerine yapılan yardımlar (aile)	13	27	32	100
Fakir ve kimsesiz ailelere erzak dağıtımı (aile)	3.000	5.000	-	7.000
Burs verilen öğrenci sayısı (kişi/yıl)	1.212	1.383	-	1.500
Yakacak yardımı (kişi/yıl)	4.000	7.210	-	7.000
Öğrenci yardımı (kırtasiye) (kişi/yıl)	-	-	-	7.000
Öğrenci yardımı (kıyafet) (kişi/yıl)	4.000	5.000	-	7.000
Öğrenci yardımı (ayakkabı) (kişi/yıl)	2.500	3.000	-	7.000
Belirli gün ve haftalara ilişkin yapılan sosyal aktiviteler (adet/yıl)	18	16	2	20
Turnuvalar (adet/yıl)	2	3	-	2
Festivaller (adet/yıl)	3	2	1	3
Şenlikler (adet/yıl)	2	3	-	2
Şenlik ve festivaller kapsamında sünnet edilen çocuk sayısı	215	175	200	250
Şenlik ve festivaller kapsamında nikah akdi sayısı	36	24	21	30
Ulusal veya uluslararası katılım düzeyinde 1 büyük kongre / sempozyum /konferans düzenlemek	-	-	-	1
Ücretsiz halk kursları (adet/yıl))	22	28	76	12
Ücretsiz halk kurslarına katılan öğrenci sayısı (adet/yıl)	7.200	9.650	340	1.200
Tamer Levent Sahnesi tiyatro etkinlikleri (adet/yıl)	37	122	37	12
Tamer Levent Sahnesi konferans etkinlikleri (adet/yıl)	12	9	1	6
Tamer Levent Sahnesi konser etkinlikleri (adet/yıl)	17	13	8	5
Tamer Levent Sahnesi belgesel gösterimi (adet/yıl)	1	1	-	-
Tamer Levent Sahnesi şiir dinletisi (adet/yıl)	4	9	1	2
Tamer Levent Sahnesi prova çalışması (adet/yıl)	55	12	28	-
Anma programı (adet/yıl)	-	-	-	1
Çanakkale gezilerine katılım sayısı (adet/yıl)	2.400	-	-	-
Edirne gezilerine katılım sayısı (adet/yıl)	1.384	-	-	-

YAZI İŞLERİ MÜDÜRLÜĞÜ

GÖREVLERİ:

- ✚ Çorlu Belediye Başkanlığına ve tüm birimlere; Valilik, Kaymakamlık gibi resmi kurumlardan ve kuruluşlardan gelen evrak, mektup, genelge, gelen ve giden evrakların kayıt işlemleri, sevk ve muamelesi ile dilekçelerin kabulü, kurye işleri, gelen evrakların havalelerinin yapılması, kayda girilerek ilgili birimlere zimmet karşılığında tesliminin yapılmasını sağlamak.
- ✚ Çorlu Belediye Meclisi'nin olağan ve/veya olağanüstü meclis gündemini hazırlamak. Çorlu Belediyesi Meclis üyelerine meclis toplantısı ile ilgili çağrılarını yapmak. Çorlu Belediyesi Meclis tutanaklarının hazırlanmasını ve kararların yazılı hale getirilerek ilgili dağıtımların yapılmasını sağlamak.
- ✚ Çorlu Belediye encümeninin haftanın belirlenmiş bir gününde toplanmasını sağlamak. Çorlu Belediye encümeninin gündemine alınan konuların alınan kararlarını, aynı gün içinde kayıt altına alarak ilgili birimlere dağıtımının yapılmasını sağlamak.
- ✚ Çorlu Belediye Başkanlığı emirlerinin; yönetmelik, yönerge, genelge, tebliğ ve yazı şeklinde basımını yaparak tüm birimlere ve ilgili makamlara dağıtımının yapılmasını sağlamak.
- ✚ Çorlu Belediye Başkanlığı makamından birimine intikal eden teklif, yazı ve emirleri alarak, cevaplarını hazırlayarak ilgili birim ve makamlara göndermek, takibini yaparak sonuçlandırılmasını sağlamak. Sonuçlar hakkında Çorlu Belediye Başkanlığı makamını bilgilendirmek.
- ✚ Dilekçe ve resmi evrakların havale edilen birimler tarafından yasal süresi içinde cevaplandırılıp, cevaplandırılmadığının takibini yapmak.
- ✚ Birimine bağlı evlendirme memurluğunda, nikah işlemlerinin ve nikahların yapılmasını, yapılan işlemlerin ilgili kurumlara gönderilmesini sağlamak.
- ✚ Memur atama işlemleri, intibak işlemleri ile taltif ve disiplin işlemlerinin yapılmasını sağlamak.
- ✚ Yıllık sicil raporlarının hazırlanarak, sonuçlandırılmasını ve gerekli işlemlerin yapılmasını sağlamak.
- ✚ Memur kadro ihdas , iptal ve derece değişikliklerine yönelik işlemlerin yapılmasını sağlamak.
- ✚ Maaş, yan ödeme ve özel hizmet tazminatları cetvellerinin hazırlanmasını sağlamak.
- ✚ Tüm personelin, ilgili hizmet içi eğitimleri almalarını için gerekli planlamayı yapmak ve eğitim almalarını sağlamak.
- ✚ Çorlu Belediyesi imar planı ve mücavir alanları içerisinde, Çorlu Belediyesi'ne ait tüm mediko sosyal hizmetlerin yerine getirilmesini sağlamak

YAZI İŞLERİ MÜDÜRLÜĞÜ				
FAALİYET VE/VEYA HİZMET BİLGİLERİ TABLOSU				
Faaliyet ve/veya Hizmet Adı	Gerçekleşen			Hedef
	2007	2008	2009*(ilk altı ay)	2010 hedef
Meclis toplantı sayısı (adet/yıl)	50	46	14	-
Meclis karar sayısı (adet/yıl)	354	710	182	-
Meclis kararlarının ilgili yerlere yasal süre içerisinde gönderilmesi	-	-	-	%100
Encümen karar sayısı (adet/yıl)	1.285	1.168	707	-

YAZI İŞLERİ MÜDÜRLÜĞÜ				
FAALİYET VE/VEYA HİZMET BİLGİLERİ TABLOSU				
Faaliyet ve/veya Hizmet Adı	Gerçekleşen			Hedef
	2007	2008	2009*(ilk altı ay)	2010 hedef
Encümen kararlarının ilgili birimlere yasal süre içerisinde gönderilmesi	-	-	-	%100
Evlenme akdi (adet/yıl)	932	1.339	540	-
Evlenme izin belgesi adedi (adet/yıl)	107	164	81	-
Gelen evrak (adet/yıl)	8.238	6.140	4.352	-
Giden evrak (adet/yıl)	2.066	1.621	1.065	-
Hizmet içi eğitim ve seminerler (adet/yıl)	66	40	-	-
Hizmet içi eğitim ve seminerlere katılan kişi sayısı	528	324	-	-

BİLGİ İŞLEM MÜDÜRLÜĞÜ

GÖREVLERİ:

- ✚ Çorlu Belediyesi bilgi sisteminde yer alan yazılımların, bilgisayarların ve ek donanımlarının sorunsuz olarak çalışır durumda olmasını sağlamak. Periyodik Planlı Bakım Master Planı'nı hazırlamak ve uygulanmasını sağlamak.
- ✚ Mevcut yazılımlar ve kent bilgi sistemlerinden alınan veriler doğrultusunda bilgiyi yöneten, paylaşan ve analiz ederek hızlı ve doğru karar verilmesini sağlayacak, karar ve destek sistemlerinin harekete geçirilmesini sağlamak.
- ✚ Hizmetlerin çabuk ve entegre biçimde verimliliği arttıracak yapıda olabilmesi için, belediye içi yerel ağ bağlantısının tüm birimlerde etkin şekilde sorunsuz kullanılabilmesini sağlamak.
- ✚ Belediye bünyesindeki birimler tarafından kullanılan ve/veya kullanılacak olan tüm yazılım, donanım ve teknolojik alt yapının koordine edilmesi ve satın almaların yapılmasını sağlamak.

BİLGİ İŞLEM MÜDÜRLÜĞÜ				
FAALİYET VE/VEYA HİZMET BİLGİLERİ TABLOSU				
Faaliyet ve/veya Hizmet Adı	Gerçekleşen			Hedef
	2007	2008	2009*(ilk altı ay)	2010 hedef
Bilgisayar kullanıcı eğitimleri (adet/yıl)	65	25	12	-
Bilgisayar kullanıcı eğitimi verilen kişi sayısı (kişi/yıl)	500	151	30	-
Kullanıcı hatasından kaynaklanan arıza adedi	500	65	24	-

BİLGİ İŞLEM MÜDÜRLÜĞÜ				
FAALİYET VE/VEYA HİZMET BİLGİLERİ TABLOSU				
Faaliyet ve/veya Hizmet Adı	Gerçekleşen			Hedef
	2007	2008	2009*(ilk altı ay)	2010 hedef
Sistemden kaynaklanan arıza adedi (adet/yıl)	15	23	48	-
Diğer sorunlardan kaynaklanan arıza adedi (adet/yıl)	-	130	76	-
Bakımı yapılan bilgisayar adedi (adet/yıl)	1.440	23	8	-

HUKUK İŞLERİ MÜDÜRLÜĞÜ

GÖREVLERİ:

- ✚ Belediye Başkanı adına tüm yargı mercilerinde, hakemler icra daireleri ve noterlerde Çorlu Belediyesi tüzel kişiliğini temsil etmek ve gerektiğinde yasal yollara başvurulmasına ilişkin işlemleri yürütmek.
- ✚ Çorlu Belediyesi'nin görev alanına giren hususlarda ilgili tüm kanun, yönetmelik ve talimatları derlemek ve değerlendirmek.Yapılan değişiklikleri takip etmek.Çorlu Belediyesi'nde ki tüm birimleri , kendilerini ilgilendiren yasal konularla ilgili bilgilendirmek.
- ✚ Çorlu Belediyesi'nin görev alanı ile ilgili mevzuata ilişkin hazırlık ve değişiklik çalışmalarını yapmak, diğer kurum ve kuruluşlarca hazırlanan mevzuat düzenlemeleri ile ilgili Çorlu Belediyesi'nin görüşünü oluşturmak.
- ✚ Çorlu Belediyesi kararlarına karşı mahkemelerde açılan her türlü davanın takibini, gerekli savunmaları yapmak ve sonuçlandırmak.
- ✚ Çorlu Belediyesi'nin üçüncü kişilerle olan alacak, hak ve borçları hakkındaki işlemleri yürütmek.
- ✚ İcra işlemlerini yürütmek.
- ✚ Dava açmak.
- ✚ Üçüncü şahıslar tarafından Çorlu Belediyesi aleyhine açılmış olan davalarda gerekli savunmaları yapmak, davaları izlemek ve sonuçlandırmak.
- ✚ Çorlu Belediyesi tüzel kişiliği ve birimler tarafından talep edilen ve Çorlu Belediye Başkanı'nın uygun gördüğü konularda hukuki görüş oluşturmak.
- ✚ Üst makamlardan gelecek talimatla, Çorlu Belediyesi adına protokoller hazırlamak.
- ✚ Tüm yargı mercileri, hakemler, icra daireleri ve noterden yapılacak tebliğleri Çorlu Belediye Başkanlığı adına alarak ilgili birimlere iletmek, ilgili birimlerin verecekleri bilgi doğrultusunda hukuksal gereklilikleri yerine getirmek.
- ✚ Çorlu Belediye Başkanlığına ait her türlü idari, tasarrufi ve hukuki işlemlerin hukuka uygunluğunu sağlamak için lüzum görülen hallerde Belediye Başkanlığı adına yapılması gereken işlevleri belirlemek.
- ✚ Çorlu Belediyesi Hukuk Bilgi Sistemi'ni kurmak.
- ✚ Çorlu Belediye Başkanlığı ve/veya belediye birimlerinden gelen dava dosyalarının ve belgelerinin kayıt ve havale işlevlerini yürütmek.

HUKUK İŞLERİ MÜDÜRLÜĞÜ
FAALİYET VE/VEYA HİZMET BİLGİLERİ TABLOSU

Faaliyet ve/veya Hizmet Adı	Gerçekleşen			Hedef
	2007	2008	2009*(ilk altı ay)	2010 hedef
Asliye Hukuk Mahkemesi derdest dava sayısı	30	26	28	-
Asliye Hukuk Mahkemesi lehte kesinleşen dava sayısı	2	2	1	-
Asliye Hukuk Mahkemesi alehte kesinleşen dava sayısı	4	4	2	-
Asliye Hukuk Mahkemesi lehte kesinleşmeyen hüküm sayısı	1	6	3	-
Asliye Hukuk Mahkemesi alehte kesinleşmeyen hüküm sayısı	7	8	3	-
Sulh Hukuk Mahkemesi derdest dava sayısı	4	4	1	-
Sulh Hukuk Mahkemesi lehte kesinleşen dava sayısı	3	-	-	-
Sulh Hukuk Mahkemesi alehte kesinleşen dava sayısı	1	-	1	-
Sulh Hukuk Mahkemesi lehte kesinleşmeyen hüküm sayısı	1	-	2	-
Sulh Hukuk Mahkemesi alehte kesinleşmeyen hüküm sayısı	-	-	-	-
İş Mahkemesi derdest dava sayısı	10	5	4	-
İş Mahkemesi lehte kesinleşen dava sayısı	2	1	-	-
İş Mahkemesi alehte kesinleşen dava sayısı	3	2	1	-
İş Mahkemesi lehte kesinleşmeyen hüküm sayısı	1	2	2	-
İş Mahkemesi alehte kesinleşmeyen hüküm sayısı	4	1	-	-
Sulh Ceza Mahkemesi derdest dava sayısı	8	7	8	-
Sulh Ceza Mahkemesi lehte kesinleşen dava sayısı	12	6	1	-
Sulh Ceza Mahkemesi alehte kesinleşen dava sayısı	3	2	-	-
Sulh Ceza Mahkemesi lehte kesinleşmeyen hüküm sayısı	1	1	1	-
Sulh Ceza Mahkemesi alehte kesinleşmeyen hüküm sayısı	1	2	1	-
Asliye Ceza Mahkemesi derdest dava sayısı	10	41	203	-
Asliye Ceza Mahkemesi lehte kesinleşen dava sayısı	1	5	11	-

HUKUK İŞLERİ MÜDÜRLÜĞÜ
FAALİYET VE/VEYA HİZMET BİLGİLERİ TABLOSU

Faaliyet ve/veya Hizmet Adı	Gerçekleşen			Hedef
	2007	2008	2009*(ilk altı ay)	2010 hedef
Asliye Ceza Mahkemesi alehte kesinleşen dava sayısı	2	-	-	-
Asliye Ceza Mahkemesi lehte kesinleşmeyen hüküm sayısı	4	12	45	-
Asliye Ceza Mahkemesi alehte kesinleşmeyen hüküm sayısı	1	2	-	-
Tekirdağ Vergi Mahkemesi derdest dava sayısı	20	5	5	-
Tekirdağ Vergi Mahkemesi lehte kesinleşen dava sayısı	1	2	-	-
Tekirdağ Vergi Mahkemesi alehte kesinleşen dava sayısı	4	17	-	-
Tekirdağ Vergi Mahkemesi lehte kesinleşmeyen hüküm sayısı	-	-	-	-
Tekirdağ Vergi Mahkemesi alehte kesinleşmeyen hüküm sayısı	13	-	-	-
Tekirdağ İdare Mahkemesi derdest dava sayısı	198	185	202	-
Tekirdağ İdare Mahkemesi lehte kesinleşen dava sayısı	41	55	15	-
Tekirdağ İdare Mahkemesi alehte kesinleşen dava sayısı	19	11	2	-
Tekirdağ İdare Mahkemesi lehte kesinleşmeyen hüküm sayısı	21	24	2	-
Tekirdağ İdare Mahkemesi alehte kesinleşmeyen hüküm sayısı	12	41	11	-
İcra Mahkemesi derdest dava sayısı	4	6	8	-
İcra Mahkemesi lehte kesinleşen dava sayısı	6	-	-	-
İcra Mahkemesi alehte kesinleşen dava sayısı	-	1	-	-
İcra Mahkemesi lehte kesinleşmeyen hüküm sayısı	-	-	-	-
İcra Mahkemesi alehte kesinleşmeyen hüküm sayısı	-	-	-	-

ÖZEL KALEM MÜDÜRLÜĞÜ

GÖREVLERİ:

- ✚ Belediye Başkanı'nın talimatları doğrultusunda, günlük, haftalık ve aylık çalışma programını hazırlamak; randevu taleplerini değerlendirerek programa almak ve gerekli telefon görüşmelerini sağlamak
- ✚ Belediye Başkanı'na sunulacak her türlü belge, yayın, karar ve yazılarla ilgili gerekli işlemleri yapmak.
- ✚ Belediye Başkanı'nın her türlü yazılı emirlerini, talimatlarını ve genelgelerini; Yazı İşleri Müdürlüğü vasıtası ile ilgili birimlere iletilmesini sağlamak ve sonuçlarını takip etmek.
- ✚ Belediye Başkanı'nın resmi ve özel yazışmalarını yürütmek.
- ✚ Belediye Başkanı tarafından düzenlenen ve/veya talep edilen toplantıların gün ve saatlerini ilgili birimlere bildirmek.
- ✚ Belediye Başkanlığı Makamının protokol işlemlerini yürütmek. Tüm protokol kayıtlarını tutmak ve güncelleştirilmesini yapmak.
- ✚ Çorlu'yu ziyaret eden protokol zevatının karşılama ve uğurlama törenlerinde Belediye Başkanı'nın yerini almasını sağlamak.
- ✚ Çorlu Belediyesinin davetlisi olarak yurt içinden ve yurt dışından gelen konukların kentimizde buldukları süre içerisinde ağırlanmaları ile ilgili işlemleri yürütmek ve takip etmek
- ✚ Anma törenleri ve bayram kutlamaları için yapılan çalışmalarını koordine etmek.
- ✚ Belediye Başkanı tarafından istenilen bilgi ve belgeleri temin etmek.
- ✚ Belediye Başkanlığına yapılan tüm davetlerin, incelenerek sözlü veya yazılı olarak cevaplandırılarak ilgili kurum, kuruluş veya şahıslara ulaşmasını sağlamak.
- ✚ Belediye Başkanı'nın ziyaretlerinin ve gezilerinin planlamasını yapmak.
- ✚ Çorlu Belediyesi bütçesinin Başkanlık ödeneği bölüm ve faslından yapılacak harcamaların Belediye Başkanı'nın oluru ile hazırlamak, takip etmek ve sonuçlandırmak.
- ✚ Hizmet masalarının faaliyetlerini kontrol etmek ve amacına uygun hizmet vermesini sağlamak. Bilgi Edinme Görevlisi'nin faaliyetlerini kontrol etmek ve ilgili yazışmaların zamanında yapılmasını sağlamak.
- ✚ Belediye Başkanı adına, Başkanlık Makamının dokümantasyon güncellenmesini, kalite kayıtlarının zamanında ve doğru tutulmasını yapmak, yazışmaların gerekli arşiv çalışmalarını yapmak.
- ✚ Çorlu Belediyesi kurum kimliğinin ve etiğinin toplumla paylaşılmasını sağlayan yayın ve organizasyon çalışmalarında bulunmak.
- ✚ Çorlu Belediyesi bünyesindeki çalışmaların, üretilen hizmetlerin doğru, eksiksiz, yansız olarak yazılı, sözlü ve görsel, yerel ve ulusal basın yolu ile kamuoyuna duyurmak.
- ✚ Basın bültenleri, basın toplantıları, yerinde inceleme gezileri hazırlanarak, Çorlu Belediyesi tarafından yapılan yatırımların ve üretilen hizmetlerin aylık gelişimini gösteren fotoğraf ve video gösterileri düzenlemek.
- ✚ Ulusal ve yerel basından günlük haber takibi yapılarak , yerel gazetelerin arşivlenmesini sağlamak.
- ✚ Çorlu Belediyesi Meclis toplantılarına medya mensuplarını ve medya aracılığı ile halkı davet etmek ve meclis gündemi hakkında medya ve kamuoyunu bilgilendirmek.

- ✚ Basın ya da elektronik posta yolu ile belediyemize ulaşan şikayetleri ilgili birimlere aktarmak, izlenmesi ve yanıtlanmasını sağlayarak vatandaşla belediye arasında köprü görevi üstlenmek.
- ✚ Bilgilendirme, koordinasyon, iletişim sağlayarak görsel etkinlikler, özel düzenlemeler imaj yaratıcı organizasyonlar, gönüllü kuruluşlarla işbirliği çalışmalarını gerçekleştirmek, tartışmalı toplantılar düzenlemek, proje raporları ile hizmet ve yatırımlara yönelik yol gösterici yayınlar hazırlamak.
- ✚ Tören, ağırlama, tanıtım organizasyonlarda ilgili birimlerle işbirliğine gitmek. Açılış, ödül, plaket dağılımı gibi organizasyonların yazılı, sözlü ve görsel basın tarafından izlenmesini sağlamak.
- ✚ Ulusal bayram, özel günler ve haftalar ile temel atma ve açılış organizasyonlarının düzenlenmesini sağlamak.
- ✚ Kurum içi personel eğitimine yönelik olarak yapılan organizasyonlarda, basılı yayınların ve sertifikaların hazırlanması konusunda destek sağlamak, belediye bünyesinde ki tüm birimlerin fotoğraf ve video çekimi taleplerini yerine getirmek.
- ✚ Belediye Başkanı tarafından düzenlenen veya yönetilen bünye içi haftalık, aylık, yıllık toplantılara sekreteryaya görevlisi görevlendirmek ve toplantı tutanaklarının hazırlanmasını sağlamak.
- ✚ Belediye çalışanlarının ve halkın, hizmet ve yürütülen faaliyetler ile belediyenin performansı hakkındaki kanaatini araştıran anketler yapmak veya yaptırmak.
- ✚ Avrupa Birliği fonlarının kurumsal kullanımı için gerekli desteği sağlamak, teklif olunacak her bir projenin stratejik plan, amaç, hedef ve politikaları ile uyum halinde hazırlanmasını ve hazırlanmasını gözetmek.
- ✚ Yurt dışına giden ve şehrimize gelen temsilciler aracılığı ile şehrimizin ve belediyemizin en iyi şekilde temsil edilmesini ve tanıtılmasını sağlamak.
- ✚ Uluslararası etkinlikler ve toplantılar organize etmek.
- ✚ Kardeş kent uygulamaları ile farklı kültürlerin birbirlerini tanıması ve yakınlaşmasını temin etmek, halklar arasında kardeşlik duygusunu geliştirecek etkinlikler düzenlemek.
- ✚ Belediyemizce yapılan çalışmaların yabancı misyon temsilcilerine tanıtılması, yurt içinde ve yurt dışında düzenlenen çeşitli toplantılarda sunulmasını sağlamak amacıyla yazılı ve görsel materyal hazırlamak.
- ✚ Belediyemiz personelinin yurtdışı görevlendirmelerini organize etmek ve vize başta olmak üzere görevlendirmelerle ilgili yolluk, pasaport, vize, seyahat, konaklama, hediye temini, yurt dışı toplantı organizasyonları ve gerekli işlemleri tamamlamak, gerektiğinde programlarını ve rezervasyonlarını yapmak.
- ✚ Uluslar arası toplantılara katılım sonrasında katılımcının raporunun temin edilmesi, edinilen bilgi ve belgelerin ilgili birimlere ulaştırılmasını sağlamak.

ÖZEL KALEM MÜDÜRLÜĞÜ				
FAALİYET VE/VEYA HİZMET BİLGİLERİ TABLOSU				
Faaliyet ve/veya Hizmet Adı	Gerçekleşen			Hedef
	2007	2008	2009*(ilk altı ay)	2010 hedef
Hazırlanan basın ve haber bülteni (adet/yıl)	264	48	66	-
Hazırlanan görsel materyal (adet/yıl)	94	12	52	-

ÖZEL KALEM MÜDÜRLÜĞÜ				
FAALİYET VE/VEYA HİZMET BİLGİLERİ TABLOSU				
Faaliyet ve/veya Hizmet Adı	Gerçekleşen			Hedef
	2007	2008	2009*(ilk altı ay)	2010 hedef
Düzenlenen organizasyon sayısı (adet/yıl)	62	12	3	-
Tebrik ve taziye mektup sayısı (adet/yıl)	2.320	1.620	122	-
Personele gönderilen tebrik sms (adet/yıl)	402	46	-	-
İş arayanlar ile işverenler arasında koordine (iş başvurusu-adet/yıl)	265	53	38	50
İş arayanlar ile işverenler arasında koordine (iş yönlendirmeleri-adet/yıl)	534	112	38	50
İş arayanlar ile işverenler arasında koordine (işe yerleştirilen kişi sayısı-adet/yıl)	225	77	-	-
Basında çıkan haber arşivindeki kupür sayısı (adet/yıl)	1.938	2.160	275	-

MALİ HİZMETLER MÜDÜRLÜĞÜ

GÖREVLERİ:

- ✚ İzleyen iki yılın bütçe tahminlerini de içeren idare bütçesini, stratejik plan ve yıllık performans programına uygun olarak hazırlamak ve idare faaliyetlerinin bunlara uygunluğunu izlemek ve değerlendirmek.
- ✚ Mevzuatı uyarınca belirlenecek bütçe ilke ve esasları çerçevesinde, ayrıntılı harcama programı hazırlamak ve hizmet gereksinimleri dikkate alınarak ödeneğin ilgili birimlere gönderilmesini sağlamak.
- ✚ Bütçe kayıtlarını tutmak, bütçe uygulama sonuçlarına ilişkin verileri toplamak, değerlendirmek ve bütçe kesin hesabı ile mali istatistikleri ve yönetim dönemi hesabını hazırlamak.
- ✚ Bütçe kesin hesabı ile yönetim dönemi hesabını Sayıştay Başkanlığına göndermek.
- ✚ Bütçe uygulama sonuçlarını raporlamak; sorunları önleyici ve etkililiği artırıcı tedbirler üretmek.
- ✚ İlgili mevzuatı çerçevesinde belediye gelirlerini tahakkuk ettirmek, gelir ve alacakların takip ve tahsilât işlemlerini yürütmek.
- ✚ Belediye giderlerinin hak sahiplerine ödemesini yapmak.
- ✚ Para ve parayla ifade edilebilen değerler ile emanetlerin alınması, saklanması, ilgililere verilmesi, gönderilmesi işlemlerini yapmak.
- ✚ Tüm mali işlemlerin kayıtlarının yapılması ve raporlanması işlemlerini yapmak.
- ✚ İdarenin mülkiyetinde veya kullanımında bulunan taşınır ve taşınmazlara ilişkin icmal cetvellerini düzenlemek.
- ✚ İdarenin, diğer idareler nezdinde takibi gereken mali iş ve işlemlerini yürütmek.

- ✚ Mali kanunlarla ilgili diğer mevzuatın uygulanması konusunda üst yöneticiye ve harcama yetkililerine gerekli bilgileri sağlamak ve danışmanlık yapmak.
- ✚ Ön mali kontrol faaliyetini yürütmek.
- ✚ İç kontrol sisteminin kurulması, standartlarının uygulanması ve geliştirilmesi konularında çalışmalar yapmak.
- ✚ Muhasebe hizmetlerini yürütmek.
- ✚ Ulusal kalkınma strateji ve politikaları, yıllık program ve hükümet programı çerçevesinde idarenin orta ve uzun vadeli strateji ve politikalarını belirlemek, amaçlarını oluşturmak üzere gerekli çalışmaları yapmak.
- ✚ İdarenin görev alanına giren konularda, hizmetleri etkileyecek dış faktörleri incelemek, kurum içi kapasite araştırması yapmak, hizmetlerin etkililiğini ve tatmin düzeyini analiz etmek ve genel araştırmalar yapmak.
- ✚ İdarenin stratejik plan ve performans programının hazırlanmasını koordine etmek ve sonuçlarının konsolide edilmesi çalışmalarını yürütmek.
- ✚ Harcama birimleri tarafından hazırlanan birim faaliyet raporlarını da esas alarak idarenin faaliyet raporunu hazırlamak.
- ✚ İdarenin stratejik planlama çalışmalarına yönelik bir hazırlık programı oluşturmak, idarenin stratejik planlama sürecinde ihtiyaç duyulacak eğitim ve danışmanlık hizmetlerini vermek veya verilmesini sağlamak ve stratejik planlama çalışmalarını koordine etmek.
- ✚ İdarenin misyonunun belirlenmesi çalışmalarını yürütmek.
- ✚ İdarenin görev alanına giren konularda, hizmetleri etkileyecek dış faktörleri incelemek.
- ✚ Yeni hizmet fırsatlarını belirlemek, etkililik ve verimliliği önleyen tehditlere tedbirler almak.
- ✚ Kurum içi kapasite araştırması yapmak, hizmetlerin etkililiğini ve yararlanıcı memnuniyetini analiz etmek ve genel araştırmalar yapmak.
- ✚ İdarenin üstünlük ve zayıflıklarını tespit etmek.
- ✚ İdarenin görev alanıyla ilgili araştırma geliştirme faaliyetlerini yürütmek.
- ✚ Kanun, tüzük ve yönetmeliklerle mali hizmetler birimine veya muhasebe yetkilisine verilen diğer görevleri yapmak.

MALİ HİZMETLER MÜDÜRLÜĞÜ				
FAALİYET VE/VEYA HİZMET BİLGİLERİ TABLOSU				
Faaliyet ve/veya Hizmet Adı	Gerçekleşen			Hedef
	2007	2008	2009*(ilk altı ay)	2010 hedef
Gelir bütçesi	99.257.578	111.790.625	114.086.888	83.669.933
Gerçekleşen gelir	53.782.132	56.923.816	25.071.799	75.000.000
Gelir gerçekleşme oranı	%54	%51	%22	%94
Gider bütçesi	99.257.578	111.790.625	114.086.888	83.669.933
Gerçekleşen gider	59.765.242	58.881.477	25.013.258	75.000.000
Gider gerçekleşme oranı	%60	%53	%22	%94
Gelir tahakkuk miktarı	61.478.445	69.131.189	28.183.498	-
Gelir tahsilat miktarı	53.782.132	56.923.816	25.071.799	-
Gelir tahakkuk tahsilat oranı	%87	%82	%89	-
Öz gelirlerin bütçedeki payı	%17	%21	%18	%30
Muhasebe yevmiye sayısı	9.773	10.618	5.814	11.000
Su gelirleri	12.658.416	14.037.404	6.406.123	20.000.000

MALİ HİZMETLER MÜDÜRLÜĞÜ
FAALİYET VE/VEYA HİZMET BİLGİLERİ TABLOSU

Faaliyet ve/veya Hizmet Adı	Gerçekleşen			Hedef
	2007	2008	2009*(ilk altı ay)	2010 hedef
Emlak vergisi gelirleri	3.989.623	2.985.128	2.461.674	5.000.000
Yangın sigorta vergisi geliri	190.890	198.665	102.827	250.000
Bütçe yedek ödeneğin oranı	%4,94	%4,58	%4,91	%5
Encümene sunulan kira	-	37	24	50
İhale ile kiraya verilen yer	-	41	38	50
Yıllık kira gelirleri toplamı	288.290	286.874	124.581	200.000
Dilekçe ve yazışma sayısı	-	4.111	4.000	4.500
İdare faaliyet raporu hazırlama	1	1	1	1
İdare stratejik planının koordine edilmesi ve hazırlanması (adet/yıl)	-	-	1	-
İdare performans programının koordine edilmesi ve hazırlanması	1	1	1	1
Üst Yönetim ve birim amirlerinin katılımıyla gerçekleştirilen Stratejik Plan değerlendirme toplantıları koordinasyonu ve rapor hazırlama	-	4	7	12
Birimlerle yapılan görüşmeler neticesinde birimlerce kullanılmak üzere hazırlanan performans ve kalite ölçütleri tabloları (birim sayısı/yıl)	18	18	-	18
Kalite Yönetim Sistemi iç tetkik (adet/yıl)	-	2	-	1
Kalite Yönetim Sistemi Yönetimin Gözden Geçirme Toplantısı koordinasyonu ve rapor hazırlama (adet/yıl)	-	2	-	1
Kalite Yönetim Sistemi revize edilen doküman adedi (adet/yıl)	-	141	348	-
Kalite Yönetim Sistemi revize edilerek çoğaltılan ve dağıtımı yapılan doküman adedi (adet/yıl)	-	1.234	3.548	-
Kalite Yönetim Sistemi açılan ve takibi yapılan düzeltici ve önleyici faaliyet adedi (adet/yıl)	-	7	1	10

MEZARLIKLAR MÜDÜRLÜĞÜ

GÖREVLERİ:

- ✚ Mevcut mezarlık alanlarının temizlik, bakım ve onarımının yapılmasını sağlamak.Fakir ve kimsesiz cenazelerinin ücretsiz defnedilmesini gerçekleştirmek.
- ✚ Boş mezar yerlerini istek sahiplerine belirli ilkeler çerçevesinde tahsis etmek ve ilgili belgeleri hazırlamak.
- ✚ Mezar alt ve üst yapılarının mevzuata göre uygun ölçülerde olup olmadığını kontrol etmek ve denetlemek.
- ✚ Mezarlık alanlarına nakledilen cenazelerin ölen kimsenin ait olduğu dini vecibeler çerçevesinde gömülmesini sağlamak.
- ✚ Mezarlık alanı içindeki yolların, bitkilerin, çeşmelerin bakımını yaptırmak.Su , aydınlatma ve diğer tesisatın bakım ve onarımlarını sağlamak.
- ✚ Cenaze araçlarının her an kullanıma uygun olmasını sağlamak.
- ✚ Bulaşıcı hastalıktan ölenlerin defin işlemlerinin ilaçlama, kireçleme ve diğer önlemlerle yapılmasını sağlamak.
- ✚ Mezarlıkların planını çıkarmak ve mezarlara ada parsel numarası vermek.
- ✚ Defin sahalarının genişletilmesi ve/veya yeni mezarlık alanlarının ihdası için teklif ve öneri geliştirmek.

MEZARLIKLAR MÜDÜRLÜĞÜ FAALİYET VE/VEYA HİZMET BİLGİLERİ TABLOSU				
Faaliyet ve/veya Hizmet Adı	Gerçekleşen			Hedef
	2007	2008	2009*(ilk altı ay)	2010 hedef
Defin sayısı (adet/yıl)	-	595	347	-
Şehir mezarlığına defin sayısı (adet/yıl)	-	496	295	-
Şehir dışına gönderilen cenaze sayısı (adet/yıl)	-	99	52	-
Adli vaka sayısı (adet/yıl)	-	21	5	-
Ücretsiz defin sayısı (adet/yıl)	-	102	70	-
Satılan mezar parsel sayısı (adet/yıl)	-	278	244	-
NOT: Mezarlıklar Müdürlüğü 20.02.2008 tarihi itibarıyla faaliyete geçmiştir.				

BÖLÜM II

PERFORMANS BİLGİLERİ

A-TEMEL POLİTİKALAR VE ÖNCELİKLER

IX. KALKINMA PLANI

01.07.2006 tarih ve 26215 sayılı Resmi Gazetede yayınlanan Dokuzuncu Kalkınma Planının da;

Makroekonomiyi Güçlendirici Yapısal Reformlar Kapsamında;

5018 sayılı Kanunla kamu kaynaklarının etkili bir şekilde elde edilmesi ve verimli kullanılmasını, hesap verilebilirliği ve mali saydamlığı sağlamak üzere, kamu mali yönetiminin yapısı, işleyişi, bütçelerin uygulanması, mali işlemlerin muhasebeleştirilmesi, raporlanması ve mali kontrol yeniden düzenlendiği,

Enerji ve Ulaştırma Altyapısının Geliştirilmesi Kapsamında;

Yol yapım ve bakım fayda ve maliyetleri, tüm dışsallıkları da içerecek şekilde belirleneceği,

Toplumun tüm kesimlerine eşit fırsatlar sunan, katılımcı, kamu yararını gözeten, yurtiçi kaynakların kullanımına özen göstererek dışa bağımlılığı en aza indiren, çevreye duyarlı, ekonomik açıdan verimli, güvenli ve sürekli yaya hareketinin sağlanmasını esas alan kent içi ulaşım planlaması yapılacağı,

Her kentin özgün yapısı, dinamikleri ve potansiyelleri göz önüne alınarak, kent içi ulaşım türlerinde çeşitlilik ve bütünleşme sağlanacağı,

Çevrenin Korunması ve Kentsel Altyapının Geliştirilmesi Kapsamında;

Çevresel altyapı yatırımlarının yapılmasında ve işletilmesinde ölçek ekonomisinin faydalarından yararlanmak için yerel yönetimler arasındaki işbirliği ve eşgüdüm geliştirilecek, bu kapsamda mahalli idare birliklerinin kurulmasının destekleneceği,

Yeraltı ve yerüstü su kaynaklarının kirlenmeden korunması sağlanacak ve atık suların arıtıldıktan sonra tarım ve sanayide kullanılması teşvik edileceği,

Evsel nitelikli katı atık yönetiminde kaynaktan ayrıştırma, toplama, taşıma, değerlendirilecek; yatırım ve işletme maliyetleri düşük ve ülke şartlarına en uygun katı atık bertaraf teknolojisi olan düzenli depolama yöntemi tercih edileceği,

Evsel nitelikli olmayan atıkların üretimi azaltılacak, atık türüne ve ülke koşullarına uygun toplama, taşıma, geri kazanım ve bertaraf sistemleri oluşturulacağı,

Çevresel altyapı hizmetlerinin planlanması, projelendirilmesi, uygulanması ve işletilmesine ilişkin belediyelerin kapasitelerinin geliştirileceği,

Politika Oluřturma ve Uygulama Kapasitesinin Arttırılması Kapsamında;

Kamu idarelerinde yönetim kalitesinin geliştirilmesi için yönetim kararlarının orta ve uzun vadeli bakış açısı ile şekillendirilmesi, amaç ve hedeflere dayalı, sonuç odaklı yönetim anlayışının ve bütçeleme geliştirilmesi , kamu hizmetlerinin arzında yararlanıcı taleplerine duyarlılığın artırılması, katılımcılık ve hesap verme sorumluluğunun tesis edilmesini temin etmek üzere Plan döneminde tüm kamu idareleri stratejik planlarını hazırlayarak uygulamaya koyacaklardır. Bu süreç kuruluş bazında takvimlendirileceği,

Kamu kaynakları performans programlarına uygun olarak tahsis edilecektir. Kamu idarelerinde performans kültürünün oluşturulması çerçevesinde ölçme, izleme ve değerlendirme süreçlerinin geliştirileceği,

e-Devlet Uygulamalarının Yaygınlaştırılması ve Etkinleştirilmesi Kapsamında;

Yerel yönetimlerce elektronik ortamda sunulan hizmetler geliştirilecek, bunlara ilişkin standartlar oluşturulacak ve veri paylaşımı sağlanacaktır. Bu hizmetlerin sunumunda sinerji fırsatları ortaya çıkarılacak, bilgi ve iletişim teknolojilerinin sağladığı imkanlardan faydalanılarak halkın yönetime etkin katılımı için ortam sağlanacağı,

Makroekonomik İstikrarın Kalıcı Hale Getirilmesi Kapsamında;

Kamu hizmetlerinin sunulmasında ve kamu altyapı yatırımlarının yapılmasında özel sektör katılımını artırıcı modeller geliştirilecektir.

Gelir Dağılımının İyileştirilmesi, Sosyal İçerme ve Yoksullukla Mücadele Kapsamında;

Kadınların ekonomik ve sosyal hayata katılımlarını artırmak için; bu kesime yönelik mesleki eğitim imkanları geliştirilerek istihdam edilebilirlikleri artırılabacağı,

Kültürün Korunması ve Geliştirilmesi ve Toplumsal Diyalogun Güçlendirilmesi Kapsamında,

Sosyal ve ekonomik politikalarda kültür boyutunun dikkate alınması ve kültür politikalarının hayata geçirilmesinde yerel yönetimlerin ve STK'ların etkin katılımı sağlanacaktır. Toplumun her kesiminin kültürel etkinliklere kolay erişimi sağlanacağı,

Gençlerin aileleriyle ve toplumla iletişimlerini daha sağlıklı hale getirecek, özgüvenlerini geliştirecek, yaşadıkları topluma aidiyet duygusu ve duyarlılıklarını artıracak, karar alma süreçlerine katılımlarını sağlayacak tedbirler alınacağı,

Kurumlar Arası Yetki ve Sorumlulukların Rasyonelleştirilmesi Kapsamında;

Belediyelerin kurulması objektif ölçütlere bağlanacaktır. Sadece bu ölçütlere uyan yerleşim yerleri belediye olarak kabul edileceği belirtilmiştir.

B-İDARENİN AMAÇ VE HEDEFLERİ

Çorlu Belediyesi'nin amaç ve hedefleri şunlardır:

AMAÇ 1: İlçemizde gereksinim duyulan rahat, sağlıklı ve güvenli bir ulaşım ağını tesis etmek

HEDEFLER:

- 2014 yılı sonuna kadar yeni bulvar, cadde ve yol çalışmaları tamamlanacaktır.
- Plan dönemi sonuna kadar mevcut yolların ve kaldırımların bakım ve onarım çalışmaları tamamlanacaktır.
- Plan dönemi sonuna kadar şehrin trafik akışını rahatlatabilmek için, otopark, otogar, garaj gibi yeni alanların yapımı tamamlanacaktır.

AMAÇ 2: Çevreye duyarlı daha temiz ve yeşil bir Çorlu yaratmak

HEDEFLER:

- Mevcut yeşil alan miktarını % 6 arttırmak
- Plan dönemi sonuna kadar mevcut yeşil alanların korunması ve bakımının sağlanması
- Plan dönemi sonuna kadar vatandaşlarımızın sağlıklı bir ortamda yaşamasını sağlamak için çevreyi her türlü kirlilikten arındırmak, temizliğini sağlamak ve ekolojik dengenin bozulmasına yönelik önlemler almak

AMAÇ 3: Sosyal belediyecilik kapsamında kentin kültür, sanat ve spor alanında gelişimini arttırmak

HEDEFLER:

- Plan dönemi sonuna kadar, kentlilik bilincini geliştirecek her türlü sportif, kültürel etkinlikler ve eğitim organizasyonlarını desteklemek ve düzenlemek
- Plan dönemi sonuna kadar Çorlu'da yaşayan vatandaşlarımızın her türlü sosyal ve kültürel ihtiyaçlarını karşılayabileceği sosyal, kültürel ve spor tesisleri oluşturmak ve kullanılabilir halde tutmak

AMAÇ 4: Sosyal belediyecilik kapsamında, sosyal hizmet ve yardımların adil, etkili ve verimli arzını sağlamak

HEDEFLER:

- Plan dönemi sonuna kadar sosyal güçsüzleri birçok yönden destekleyerek onların temel gereksinimlerini karşılamalarına yardımcı olmak
- Plan dönemi sonuna kadar mesleki eğitim ve meslek edindirme amacıyla kurslar düzenlemek, hemşehrilerimizin iş bulmalarına ve ekonomiye katkıda bulunmalarını sağlamak

AMAÇ 5: Çarpık kentleşmeyi önlemek, planlı çağdaş bir kent yaratmak

HEDEFLER:

- Plan dönemi sonuna kadar mevcut imar planlarının düzenlenmesi, hukuksal sorunlardan arındırılması ve 18 uygulamalarının yapılması
- 2014 yılı sonuna kadar kentin doğal afet risk analizlerinin yapılarak haritalandırılması ve acil eylem planlarının hazırlanması
- Kentsel dönüşüm projeleriyle şehrin ihtiyacı olan planlı yapılaşmayı sağlamak
- 2014 yılı sonuna kadar çağdaş bir kent yaratmak adına kentin görünümünü güzelleştirmek

AMAÇ 6: Yönetimde kalite anlayışını benimseyen, ortak kültürü paylaşan, istikrarlı yapıya sahip, dinamik ve kurumsal bir organizasyon yapısını etkin kılmak

HEDEFLER:

- Plan dönemi sonuna kadar, hizmetlerde verimliliği sağlamak ve hizmet kalitesini arttırmak amacıyla belediyenin ve belediye personelinin niteliksel ve donanımsal olarak gelişimini sağlamak
- Plan dönemi sonuna kadar vatandaşlarımızın belediye ile ilgili her türlü bilgiye ulaşmalarını sağlamak ve bir teknoloji kenti yaratmak

AMAÇ 7: Belediyemiz sorumluluk alanlarında emin, güvenli ve huzurlu bir kent ortamı sağlamak

HEDEFLER:

- Plan dönemi sonuna kadar vatandaşın sağlığını her türlü tehlikeden korumak için koruyucu ve önleyici çalışmalar yapmak ve yapılmasına öncülük etmek

AMAÇ 8: Su kanalizasyon ve yağmur suyu alt yapı sorunları çözülmüş, vatandaşlarına sağlıklı ve yeterli miktarda içme ve kullanma suyu teminini gerçekleştirmiş çağdaş bir Çorlu yaratmak

HEDEFLER:

- Plan dönemi sonuna kadar içme kullanma suyu, kanalizasyon ve yağmur suyu alt yapısı bulunmayan bölgelere bu hizmetlerin götürülmesi
- Plan dönemi sonuna kadar mevcut içme ve kullanma suyu ile kanalizasyon hatlarının ihtiyaç duyulan bölgelerinde gerekli yenileme işlemlerinin yapılması
- Plan dönemi sonuna kadar ilçemizin gelecekte ihtiyaç duyacağı yeni su kaynaklarının oluşturulması ve gerekli kuyu depo isale hattı gibi tesislerin yapılması
- Plan dönemi sonuna kadar ilçemizde abonesiz kaçak su kullanımı ile etkin mücadele edilecek

C-PERFORMANS HEDEF VE GÖSTERGELERİ İLE FAALİYETLER

Performans programına ait performans hedef ve göstergeleri ile bunlara ilişkin kaynak ihtiyaçları, aşağıda yer almaktadır. İhtiyaç duyulan kaynağın tamamı, bütçe imkanlarıyla karşılanacaktır.

PERFORMANS HEDEFLERİ TABLOSU

İDARE ADI	ÇORLU BELEDİYESİ
------------------	-------------------------

AMAÇ-1	İlçemizde gereksinim duyulan rahat, sağlıklı ve güvenli bir ulaşım ağını tesis etmek
HEDEF- 1.1	2014 yılı sonuna kadar yeni bulvar, cadde ve yol açma çalışmaları tamamlanacaktır.

PERFORMANS HEDEFİ- 1.1.1	2010 yılında Bülent Ecevit Bulvarı'nın kamulaştırma işlemleri tamamlanacaktır.
AÇIKLAMALAR: 2010 yılında Bülent Ecevit Bulvarı'nın Tekirdağ Yolu'ndan Yeni Sanayi Sitesi'ne kadar olan kısmında kamulaştırma işlemleri tamamlanmamış olan tarla ve binanın kamulaştırması tamamlanacaktır.	

PERFORMANS GÖSTERGELERİ		2009	2010	2011
1	Kamulaştırılan tarla	-	2.000	-
AÇIKLAMA: m ²				
2	Kamulaştırılan bina	-	130	-
AÇIKLAMA: m ²				
3		-	-	-
AÇIKLAMA:				

FAALİYETLER		Kaynak İhtiyacı (TL)		
		Bütçe	Bütçe Dışı	Toplam
1	Kamulaştırma faaliyeti	700.000	-	700.000
2		-	-	-
3		-	-	-
GENEL TOPLAM		700.000	-	700.000
SORUMLU HARCAMA BİRİMİ		Plan ve Proje Müdürlüğü		

İDARE ADI	ÇORLU BELEDİYESİ
------------------	-------------------------

AMAÇ-1	İlçemizde gereksinim duyulan rahat, sağlıklı ve güvenli bir ulaşım ağını tesis etmek
HEDEF- 1.1	2014 yılı sonuna kadar yeni bulvar, cadde ve yol açma çalışmaları tamamlanacaktır.

PERFORMANS HEDEFİ- 1.1.2	2010 yılında 1 tane bulvar, 2 tane cadde hizmete açılacaktır.
Açıklamalar: 2010 yılında, 2008 yılından bu yana çalışmaları devam eden Bülent Ecevit Bulvarı 1 Etap ile İsmet Paşa ve Bahriye Üçok Caddeleri tamamlanarak hizmete açılacaktır. Bu suretle ilçemizin trafik yoğunluğunda ciddi bir rahatlama yaşanması hedeflenmektedir.	

PERFORMANS GÖSTERGELERİ		2009	2010	2011
1	Açılan bulvar sayısı	-	1	1
AÇIKLAMA: Adet				
2	Açılan cadde sayısı	-	2	2
AÇIKLAMA: Adet				
3		-	-	-
AÇIKLAMA:				

FAALİYETLER		Kaynak İhtiyacı (TL)		
		Bütçe	Bütçe Dışı	Toplam
1	Yol açma faaliyeti	1.000.000	-	1.000.000
2		-	-	-
3		-	-	-
GENEL TOPLAM		1.000.000	-	1.000.000
SORUMLU HARCAMA BİRİMİ		Fen İşleri Müdürlüğü		

İDARE ADI	ÇORLU BELEDİYESİ
------------------	-------------------------

AMAÇ-1	İlçemizde gereksinim duyulan rahat, sağlıklı ve güvenli bir ulaşım ağını tesis etmek
HEDEF- 1.1	2014 yılı sonuna kadar yeni bulvar, cadde ve yol çalışmaları tamamlanacaktır.

PERFORMANS HEDEFİ- 1.1.3	2010 yılında 1 tane bulvar yolu trafiğe açılacaktır.
AÇIKLAMALAR: Fen İşleri Müdürlüğü ile yapılacak koordineli çalışma sonrasında Bülent Ecevit Bulvarı projesi dahilindeki kavşak çalışmaları yapılacaktır.	

PERFORMANS GÖSTERGELERİ		2009	2010	2011
1	Bulvar yolu ile bağlantı kuran kavşak sayısı	-	2	-
AÇIKLAMA: Adet				
2	Güzergah üzerinde trafik akışı ile ilgili bilgi veren trafik levhalarının sayısı	-	50	-
AÇIKLAMA: Adet				
3				
AÇIKLAMA:				

FAALİYETLER	Kaynak İhtiyacı (TL)			
	Bütçe	Bütçe Dışı	Toplam	
1	Sinyalizasyon çalışmaları faaliyeti	200.000	-	200.000
2	Dikey trafik çalışmaları faaliyeti	70.000	-	70.000
3	Yatay trafik çalışmaları faaliyeti	20.000	-	20.000
GENEL TOPLAM		290.000	-	290.000
SORUMLU HARCAMA BİRİMİ		Ulaşım Hizmetleri Müdürlüğü		

İDARE ADI	ÇORLU BELEDİYESİ
------------------	------------------

AMAÇ-1	İlçemizde gereksinim duyulan rahat, sağlıklı ve güvenli bir ulaşım ağını tesis etmek
HEDEF- 1.1	2014 yılı sonuna kadar yeni bulvar, cadde ve yol açma çalışmalarını tamamlanacaktır.

PERFORMANS HEDEFİ- 1.1.4	2010 yılında 30 km yeni imar yolu açılacaktır.
AÇIKLAMALAR: 2010 yılında 18. madde uygulaması yapılan bölgelerde ve şehrin yapılaşması başlanan bölgelerde ihtiyaca cevap vermek için 30 km imar yolunun açılarak ham yol haline getirilmesi sağlanacaktır.	

PERFORMANS GÖSTERGELERİ		2009	2010	2011
1	30 Mart 2010 tarihine kadar açılacak yolların tespiti metrajlarının çıkartılması	-	Açılacak yolun metrajı	-
AÇIKLAMA: Tarih, açılacak yolun metrajı				
2	15 Nisan 2010 tarihine kadar yol açma faaliyetine başlanması	-	Uygulamaya geçilmesi	-
AÇIKLAMA: Tarih				
3	01 Eylül 2010 tarihine kadar 15 km yol açılması	-	15	-
AÇIKLAMA: Tarih, km				
4	31.12.2010 tarihine kadar 15 km yol açılması	-	15	-
AÇIKLAMA: Tarih, km				

FAALİYETLER	Kaynak İhtiyacı (TL)			
	Bütçe	Bütçe Dışı	Toplam	
1	Yol Açma Faaliyeti	250.000	-	250.000
2		-	-	-
3		-	-	-
GENEL TOPLAM		250.000	-	250.000
SORUMLU HARCAMA BİRİMİ		Fen İşleri Müdürlüğü		

İDARE ADI	ÇORLU BELEDİYESİ
------------------	-------------------------

AMAÇ-1	İlçemizde gereksinim duyulan rahat, sağlıklı ve güvenli bir ulaşım ağını tesis etmek
HEDEF- 1.1	2014 yılı sonuna kadar yeni bulvar, cadde ve yol çalışmaları tamamlanacaktır.

PERFORMANS HEDEFİ- 1.1.5	2010 yılında, Ali Osman Çelebi Bulvarı ve Bülent Ecevit Bulvarı'nda öncelik arz eden 4 adet kavşağın sinyalizasyonu modernize edilecek.
AÇIKLAMALAR: Ali Osman Çelebi Bulvarı ve Bülent Ecevit Bulvarı'nda öncelik arz eden 4 adet kavşağın sinyalizasyonu modernize edilecek.	

PERFORMANS GÖSTERGELERİ		2009	2010	2011
1	Modernize edilen kavşak sinyalizasyon sayısı	-	4	-
AÇIKLAMA: Adet				
2		-	-	-
AÇIKLAMA:				
3		-	-	-
AÇIKLAMA:				

FAALİYETLER		Kaynak İhtiyacı (TL)		
		Bütçe	Bütçe Dışı	Toplam
1	Sinyalizasyon bakım onarım faaliyeti	200.000	-	200.000
2		-	-	-
3		-	-	-
GENEL TOPLAM		200.000	-	200.000
SORUMLU HARCAMA BİRİMİ		Fen İşleri Müdürlüğü		

İDARE ADI	ÇORLU BELEDİYESİ
------------------	-------------------------

AMAÇ-1	İlçemizde gereksinim duyulan rahat, sağlıklı ve güvenli bir ulaşım ağını tesis etmek
HEDEF- 1.1	2014 yılı sonuna kadar yeni bulvar, cadde ve yol çalışmaları tamamlanacaktır.

PERFORMANS HEDEFİ- 1.1.6	2010 yılı sonuna kadar şehrimizin ulaşımını rahatlatmak için 1 adet köprülü kavşağın projelerinin hazırlatılarak yapılmasını sağlamak.
AÇIKLAMALAR: 2010 yılında şehrimizin trafiğini rahatlatmak amacıyla Bülent Ecevit Bulvarı üzerinde bulunan 1 adet köprülü kavşağın projelerinin hazırlatılarak ihaleye çıkılması ve hizmete sunulması planlanmaktadır.	

PERFORMANS GÖSTERGELERİ		2009	2010	2011
1	Köprülü kavşak yapımı	-	1	-
AÇIKLAMA: Adet				
2	Köprülü kavşak projelerinin hazırlanması	-	Projenin hazırlanması	-
AÇIKLAMA: Projenin hazırlanması				
3	Köprülü kavşak ihalesine çıkılarak inşaata başlanması	-	İşin tamamlanması	-
AÇIKLAMA: Köprülü kavşakların hizmete sunulması				

FAALİYETLER		Kaynak İhtiyacı (TL)		
		Bütçe	Bütçe Dışı	Toplam
1	Proje faaliyeti	100.000	-	100.000
2	Köprülü kavşak yapım faaliyeti	1.000.000	-	1.000.000
3		-	-	-
GENEL TOPLAM		1.100.000	-	1.100.000
SORUMLU HARCAMA BİRİMİ		Fen İşleri Müdürlüğü		

İDARE ADI	ÇORLU BELEDİYESİ
------------------	------------------

AMAÇ-1	İlçemizde gereksinim duyulan rahat, sağlıklı ve güvenli bir ulaşım ağını tesis etmek
HEDEF- 1.2	Plan dönemi sonuna kadar mevcut yolların ve kaldırımların bakım ve onarım çalışmaları tamamlanacaktır.

PERFORMANS HEDEFİ- 1.2.1	2010 yılı sonuna kadar 30 km. bitümlü sıcak karışım asfalt yol yapılacaktır.
AÇIKLAMALAR: 2010 yılında şehrimizin ihtiyacı olan cadde ve sokaklarında 30 km yol asfaltlanacaktır.	

PERFORMANS GÖSTERGELERİ		2009	2010	2011
1	15 Nisan 2010 tarihine kadar asfalt atılacak yolların belirlenmesi	-	Asfalt atılacak yol tespiti	-
AÇIKLAMA: Tarih, asfalt atılacak yol tespiti				
2	15 Haziran 2010 tarihine kadar gerekli olan yolların asfaltının sökülmesi	-	Uygulamanın tamamlanması	-
AÇIKLAMA: Tarih, yolların asfaltının sökülmesi				
3	15 Ağustos 2010 tarihine kadar 15 km. yolun asfaltlanması	-	15	-
AÇIKLAMA: Tarih, km				
4	30 Ekim 2010 tarihine kadar 15 km yolun asfaltlanması	-	15	-
AÇIKLAMA: Tarih, km				

FAALİYETLER		Kaynak İhtiyacı (TL)		
		Bütçe	Bütçe Dışı	Toplam
1	Asfaltlama faaliyeti	1.750.000	-	1.750.000
2		-	-	-
3		-	-	-
GENEL TOPLAM		1.750.000	-	1.750.000
SORUMLU HARCAMA BİRİMİ		Fen İşleri Müdürlüğü		

İDARE ADI	ÇORLU BELEDİYESİ
------------------	------------------

AMAÇ-1	İlçemizde gereksinim duyulan rahat, sağlıklı ve güvenli bir ulaşım ağını tesis etmek
HEDEF- 1.2	Plan dönemi sonuna kadar mevcut yolların ve kaldırımların bakım ve onarım çalışmaları tamamlanacaktır.

PERFORMANS HEDEFİ- 1.2.2	2010 yılı sonuna kadar 15 km. yolun kaldırım çalışması tamamlanacaktır.
AÇIKLAMALAR: 2010 yılında şehrimizin ihtiyacı olan cadde ve sokaklarında 15 km kaldırım yapılacaktır.	

PERFORMANS GÖSTERGELERİ		2009	2010	2011
1	15 km yolun kaldırım çalışmasının tamamlanması	-	15	-
AÇIKLAMA: Km				
2		-	-	-
AÇIKLAMA:				
3		-	-	-
AÇIKLAMA:				

FAALİYETLER		Kaynak İhtiyacı (TL)		
		Bütçe	Bütçe Dışı	Toplam
1	Kaldırım çalışmaları faaliyeti	400.000	-	400.000
2		-	-	-
3		-	-	-
GENEL TOPLAM		400.000	-	400.000
SORUMLU HARCAMA BİRİMİ		Fen İşleri Müdürlüğü		

İDARE ADI	ÇORLU BELEDİYESİ
------------------	------------------

AMAÇ-1	İlçemizde gereksinim duyulan rahat, sağlıklı ve güvenli bir ulaşım ağını tesis etmek
HEDEF- 1.2	Plan dönemi sonuna kadar mevcut yolların ve kaldırımların bakım ve onarım çalışmaları tamamlanacaktır.

PERFORMANS HEDEFİ- 1.2.3	2010 yılı sonuna kadar 30 km. stabilize ve bozuk yolun asfaltlanması yapılacaktır.
AÇIKLAMALAR: Şehrimizin ihtiyacı olan cadde ve sokaklarda 30 km stabilize bozuk yolun asfaltlanması planlanmaktadır.	

PERFORMANS GÖSTERGELERİ		2009	2010	2011
1	Stabilize yolun asfaltlanması	-	30	-
AÇIKLAMA: Km				
2		-	-	-
AÇIKLAMA:				
3		-	-	-
AÇIKLAMA:				

FAALİYETLER	Kaynak İhtiyacı (TL)			
	Bütçe	Bütçe Dışı	Toplam	
1	Stabilize yol asfaltlama faaliyeti	1.750.000	-	1.750.000
2		-	-	-
3		-	-	-
GENEL TOPLAM		1.750.000	-	1.750.000
SORUMLU HARCAMA BİRİMİ		Fen İşleri Müdürlüğü		

İDARE ADI	ÇORLU BELEDİYESİ
------------------	------------------

AMAÇ-1	İlçemizde gereksinim duyulan rahat, sağlıklı ve güvenli bir ulaşım ağını tesis etmek
HEDEF- 1.2	Plan dönemi sonuna kadar mevcut yolların ve kaldırımların bakım ve onarım çalışmaları tamamlanacaktır.

PERFORMANS HEDEFİ- 1.2.4	2010 yılında belediyemiz asfalt şantiyesinin kapasitesinin artırılması ve daha modernize hale getirilmesi sağlanacaktır.
AÇIKLAMALAR: 2010 yılında şehrimizin ihtiyacı olan asfaltı, hızlı ve kaliteli üretmek ve kapasitesinin günlük 400 ton/gün den 1200 ton/ gün e çıkarılması için yeni asfalt plenti kurulacaktır.	

PERFORMANS GÖSTERGELERİ		2009	2010	2011
1	Asfalt Plentinin faaliyete geçirilmesi	-	Uygulamaya geçilmesi	-
AÇIKLAMA: Uygulamaya geçilmesi				
2		-	-	-
AÇIKLAMA:				
3				
AÇIKLAMA:				

FAALİYETLER		Kaynak İhtiyacı (TL)		
		Bütçe	Bütçe Dışı	Toplam
1	Asfalt plenti kurulum faaliyeti	2.000.000	-	2.000.000
2		-	-	-
3		-	-	-
GENEL TOPLAM		2.000.000	-	2.000.000
SORUMLU HARCAMA BİRİMİ		Fen İşleri Müdürlüğü		

İDARE ADI	ÇORLU BELEDİYESİ
------------------	------------------

AMAÇ-1	İlçemizde gereksinim duyulan rahat, sağlıklı ve güvenli bir ulaşım ağını tesis etmek
HEDEF- 1.2	Plan dönemi sonuna kadar mevcut yolların ve kaldırımların bakım ve onarım çalışmaları tamamlanacaktır.

PERFORMANS HEDEFİ- 1.2.5	2010 yılı sonuna kadar 30 km. yolun sathi kaplaması yapılacaktır.
AÇIKLAMALAR: 2010 yılında şehrimizin gelişmeye açık ve yerleşim yerlerinde 30 km yolun sathi kaplaması yapılacaktır.	

PERFORMANS GÖSTERGELERİ		2009	2010	2011
1	Sathi kaplama yapılan yol	-	30	-
AÇIKLAMA: Km				
2		-	-	-
AÇIKLAMA:				
3		-	-	-
AÇIKLAMA:				

FAALİYETLER		Kaynak İhtiyacı (TL)		
		Bütçe	Bütçe Dışı	Toplam
1	Sathi kaplama faaliyeti	800.000	-	800.000
2		-	-	-
3		-	-	-
GENEL TOPLAM		800.000	-	800.000
SORUMLU HARCAMA BİRİMİ		Fen İşleri Müdürlüğü		

İDARE ADI	ÇORLU BELEDİYESİ
------------------	------------------

AMAÇ-1	İlçemizde gereksinim duyulan rahat, sağlıklı ve güvenli bir ulaşım ağını tesis etmek
HEDEF- 1.3	Plan dönemi sonuna kadar şehrin trafik akışını rahatlatılabilmek için otopark, otogar, garaj gibi yeni tesislerin yapımı tamamlanacaktır.

PERFORMANS HEDEFİ- 1.3.1	2010 yılında 1 adet yeraltı otoparkı yapılacaktır.
AÇIKLAMALAR: 2010 yılında şehrimizin ihtiyacı olan 1 adet yeraltı otoparkının yapılması tamamlanacaktır.	

PERFORMANS GÖSTERGELERİ		2009	2010	2011
1	Yeraltı otoparkı yapılması	-	1	-
AÇIKLAMA: Adet				
2	Yeraltı otoparkı projesinin hazırlanması	-	Projenin hazırlanması	-
AÇIKLAMA: Projenin hazırlanması				
3	Yeraltı otoparkının tamamlanarak hizmete açılması	-	Yeraltı otoparkının tamamlanması	-
AÇIKLAMA: Yeraltı otoparkının hizmete sunulması				

FAALİYETLER		Kaynak İhtiyacı (TL)		
		Bütçe	Bütçe Dışı	Toplam
1	Proje faaliyeti	60.000	-	60.000
2		-	-	-
3		-	-	-
GENEL TOPLAM		60.000	-	60.000
SORUMLU HARCAMA BİRİMİ		Fen İşleri Müdürlüğü		

İDARE ADI	ÇORLU BELEDİYESİ
------------------	------------------

AMAÇ-2	Çevreye duyarlı daha yeşil ve temiz Çorlu yaratmak.
HEDEF- 2.1	Mevcut yeşil alan miktarını % 6 arttırmak.

PERFORMANS HEDEFİ- 2.1.1	2010 yılında 10 tane yeni park yapılacaktır.
AÇIKLAMALAR: 2010 yılında halkımızın yeşil alan ve dinlenme ihtiyacını karşılayacak, çocuklarımızın oyun alanlarını arttırmak için şehrin muhtelif yerlerine 10 adet yeni park yapılması, mevcut parkların yeniden düzenlenmesi ve spor sahalarının yapılması hedeflenmektedir.	

PERFORMANS GÖSTERGELERİ		2009	2010	2011
1	Açılan yeni park sayısı	7	10	11
AÇIKLAMA: Adet				
2	Düzenlenen mevcut park sayısı	-	2	3
AÇIKLAMA: Adet				
3	Yapılan spor sahası sayısı	-	1	1
AÇIKLAMA: Adet				

FAALİYETLER		Kaynak İhtiyacı (TL)		
		Bütçe	Bütçe Dışı	Toplam
1	10 yeni park yapımı faaliyeti	1.000.000	-	1.000.000
2	Düzenlenen mevcut park faaliyeti	1.000.000	-	1.000.000
3	Spor sahası yapım faaliyeti	500.000	-	500.000
GENEL TOPLAM		2.500.000	-	2.500.000
SORUMLU HARCAMA BİRİMİ		Park ve Bahçeler Müdürlüğü		

İDARE ADI	ÇORLU BELEDİYESİ
------------------	------------------

AMAÇ-2	Çevreye duyarlı daha yeşil ve temiz Çorlu yaratmak.
HEDEF- 2.2	Plan dönemi sonuna kadar mevcut yeşil alanların korunması ve bakımının yapılması

PERFORMANS HEDEFİ- 2.2.1	2010 yılında Çorlu ilçesinde mevcut olan parkların yıllık bakımı, hizmet alımı yöntemiyle ihale edilecektir.
AÇIKLAMALAR: Mevcut olan parkların yıllık bakımı ve sulaması yaptırılarak, parkların daha temiz ve bakımlı görünmesi hedeflemektedir.	

PERFORMANS GÖSTERGELERİ		2009	2010	2011
1	Taşeron firmanın denetim programının hazırlanması	-	Denetim programının hazırlanması	-
AÇIKLAMA: Denetim programının hazırlanması				
2	Denetim programı doğrultusunda denetimlerin gerçekleşme oranı	-	% 100	-
AÇIKLAMA: Oran (%)				
3				
AÇIKLAMA:				

FAALİYETLER		Kaynak İhtiyacı (TL)		
		Bütçe	Bütçe Dışı	Toplam
1	Park bakım sulama hizmeti alımı faaliyeti	4.500.000	-	4.500.000
2		-	-	-
3		-	-	-
GENEL TOPLAM		4.500.000	-	4.500.000
SORUMLU HARCAMA BİRİMİ		Park ve Bahçeler Müdürlüğü		

İDARE ADI	ÇORLU BELEDİYESİ
------------------	------------------

AMAÇ-2	Çevreye duyarlı daha yeşil ve temiz Çorlu yaratmak.
HEDEF- 2.2	Plan dönemi sonuna kadar mevcut yeşil alanların korunması ve bakımının yapılması

PERFORMANS HEDEFİ- 2.2.2	2010 yılında mevcut olan parklar ve yeni yapılacak parklar için çiçek tohumu, bitki, çiçek alımı yapılacak.
AÇIKLAMALAR: Mevcut parkları ve yeni yapılan parkları çiçeklendirmek ve yeşillendirmek amacıyla çiçek tohumu, bitki, ağaç ve çiçek alınması hedeflenmektedir.	

PERFORMANS GÖSTERGELERİ		2009	2010	2011
1	Alınan çiçek	450.000	1.000.000	1.100.000
AÇIKLAMA: Adet				
2	Alınan ağaç	58	50.000	55.000
AÇIKLAMA: Adet				
3	Alınan çalı	14.234	500.000	550.000
AÇIKLAMA: Adet				
4	Yetiştirilen çim	12	80	88
AÇIKLAMA: Dönüm				

FAALİYETLER		Kaynak İhtiyacı (TL)		
		Bütçe	Bütçe Dışı	Toplam
1	Çiçek tohumu, ağaç, çalı alımı ve çim üretimi faaliyeti	600.000	-	600.000
2		-	-	-
3		-	-	-
GENEL TOPLAM		600.000	-	600.000
SORUMLU HARCAMA BİRİMİ		Park ve Bahçeler Müdürlüğü		

İDARE ADI	ÇORLU BELEDİYESİ
------------------	------------------

AMAÇ-2	Çevreye duyarlı daha yeşil ve temiz Çorlu yaratmak.
HEDEF- 2.3	Plan dönemi sonuna kadar vatandaşlarımızın sağlıklı bir ortamda yaşamasını sağlamak için çevreyi her türlü kirlilikten arındırmak, temizliğini sağlamak ve ekolojik dengenin bozulmasına yönelik önlemler almak

PERFORMANS HEDEFİ- 2.3.1	2010 yılında, Çorlu Belediyesi dahilindeki mahallelerin ve piknik alanlarının temizliği, hizmet alımı yöntemiyle ihale edilerek özel bir firmaya yaptırılacaktır.
AÇIKLAMALAR: Vatandaşa daha iyi hizmet verebilmek için, kentimizin temizlik hizmetlerinin gerçekleştirilme etkinliğinin ve verimliliğinin artırılması amacıyla Çorlu Belediyesi dahilindeki mahallelerin ve piknik alanlarının temizliği, hizmet alımı yöntemiyle ihale edilerek özel bir firmaya yaptırılması planlanmaktadır.	

PERFORMANS GÖSTERGELERİ		2009	2010	2011
1	Taşeron firmanın denetim programının hazırlanması	-	Denetim programının hazırlanması	-
AÇIKLAMA: Denetim programının hazırlanması				
2	Denetim programı doğrultusunda denetimlerin gerçekleşme oranı	-	% 100	-
AÇIKLAMA: Oran (%)				
3				
AÇIKLAMA:				

FAALİYETLER		Kaynak İhtiyacı (TL)		
		Bütçe	Bütçe Dışı	Toplam
1	Temizlik işleri hizmet alımı faaliyeti	10.000.000	-	10.000.000
2		-	-	-
3		-	-	-
GENEL TOPLAM		10.000.000	-	10.000.000
SORUMLU HARCAMA BİRİMİ		Temizlik İşleri Müdürlüğü		

İDARE ADI	ÇORLU BELEDİYESİ
------------------	------------------

AMAÇ-2	Çevreye duyarlı daha yeşil ve temiz Çorlu yaratmak.
HEDEF- 2.3	Plan dönemi sonuna kadar vatandaşlarımızın sağlıklı bir ortamda yaşamasını sağlamak için çevreyi her türlü kirlilikten arındırmak, temizliğini sağlamak ve ekolojik dengenin bozulmasına yönelik önlemler almak

PERFORMANS HEDEFİ- 2.3.2	2010 yılında 1.250 adet konteynır alınacaktır.
AÇIKLAMALAR: Çorlu Belediyesi sınırları dahilindeki, kullanıma uygun olmayan konteynırların, çevre temizliği ve sağlığı açısından yenilenmesi hedeflenmektedir.	

PERFORMANS GÖSTERGELERİ		2009	2010	2011
1	Satın alınan konteynır sayısı	-	1.250	1.500
AÇIKLAMA: Adet				
2				
AÇIKLAMA:				
3				
AÇIKLAMA:				

FAALİYETLER		Kaynak İhtiyacı (TL)		
		Bütçe	Bütçe Dışı	Toplam
1	Konteynır alım faaliyeti	400.000	-	400.000
2		-	-	-
3		-	-	-
GENEL TOPLAM		400.000	-	400.000
SORUMLU HARCAMA BİRİMİ		Temizlik İşleri Müdürlüğü		

İDARE ADI	ÇORLU BELEDİYESİ
------------------	------------------

AMAÇ-2	Çevreye duyarlı daha temiz ve yeşil bir Çorlu yaratmak
HEDEF- 2.3	Plan dönemi sonuna kadar vatandaşlarımızın sağlıklı bir ortamda yaşamasını sağlamak için çevreyi her türlü kirlilikten arındırmak, temizliğini sağlamak ve ekolojik dengenin bozulmasına yönelik önlemler almak.

PERFORMANS HEDEFİ- 2.3.3	2010 yılında katı atık bertaraf tesisinin kurulmasına yönelik ön çed raporu alınacaktır.
AÇIKLAMALAR: Çorlu Belediyesi ile beraber 9 belediyenin üye olduğu TEKKAB (Tekirdağ 3. Grup Çevre Belediyeler Katı Atık Bertaraf Tesisi Yapma ve İşletme Birliği) kapsamında çalışmalarına başlanan katı atık bertaraf tesisinin yer tespiti çalışmalarının 2009 yılında tamamlanması hedeflenmektedir. 2010 yılında da ön çed raporu alınacak ve inşaatına başlanacaktır. Katı atık bertaraf tesisinin kurulmasına yönelik harcamalarda Birlik bütçesi kullanılacaktır.	

PERFORMANS GÖSTERGELERİ		2009	2010	2011
1	Ön çed raporunun alınması	-	Raporun alınması	-
AÇIKLAMA: Raporun alınması				
2				
AÇIKLAMA:				
3				
AÇIKLAMA:				

FAALİYETLER	Kaynak İhtiyacı (TL)		
	Bütçe	Bütçe Dışı	Toplam
1			
2			
3			
GENEL TOPLAM			
SORUMLU BİRİM	Temizlik İşleri Müdürlüğü		

İDARE ADI	ÇORLU BELEDİYESİ
------------------	------------------

AMAÇ-2	Çevreye duyarlı daha temiz ve yeşil bir Çorlu yaratmak
HEDEF- 2.3	Plan dönemi sonuna kadar vatandaşlarımızın sağlıklı bir ortamda yaşamasını sağlamak için çevreyi her türlü kirlilikten arındırmak, temizliğini sağlamak ve ekolojik dengenin bozulmasına yönelik önlemler almak.

PERFORMANS HEDEFİ- 2.3.4	2010 yılında çevre ile ilgili panel sempozyum seminer ve okullarda bilgilendirme çalışmaları yapılacaktır.
AÇIKLAMALAR: Kentimizde çevre bilincini geliştirmek, artmakta olan çevre kirliliğini önlemek ve vatandaşları bilinçlendirmek amacıyla çevre ile ilgili panel sempozyum seminer ve okullarda bilgilendirme çalışmalarının yapılması planlanmaktadır.	

PERFORMANS GÖSTERGELERİ		2009	2010	2011
1	Bilgilendirme yapılan okul sayısı	-	5	8
AÇIKLAMA: Adet				
2	Düzenlenen sempozyum / panel sayısı	-	1	2
AÇIKLAMA: Adet				
3	Dağıtımı yapılan afiş ve broşür vs. sayısı	-	10.000	12.000
AÇIKLAMA: Adet				

FAALİYETLER		Kaynak İhtiyacı (TL)		
		Bütçe	Bütçe Dışı	Toplam
1	Broşür ve afiş vs. alım faaliyeti	5.200	-	5.200
2		-	-	-
3		-	-	-
GENEL TOPLAM		5.200	-	5.200
SORUMLU HARCAMA BİRİMİ		Temizlik İşleri Müdürlüğü		

İDARE ADI	ÇORLU BELEDİYESİ
------------------	------------------

AMAÇ-2	Çevreye duyarlı daha temiz ve yeşil bir Çorlu yaratmak
HEDEF- 2.3	Plan dönemi sonuna kadar vatandaşlarımızın sağlıklı bir ortamda yaşamasını sağlamak için çevreyi her türlü kirlilikten arındırmak, temizliğini sağlamak ve ekolojik dengenin bozulmasına yönelik önlemler almak.

PERFORMANS HEDEFİ- 2.3.5	2010 yılında Çorlu'nun gürültü haritasının % 40'ı tamamlanacaktır.
AÇIKLAMALAR: Çevresel gürültünün değerlendirilmesi ve yönetimi yönetmeliğinin getirdiği zorunlulukları da yerine getirmek için kentimizde gürültü kirliliğini belirli limitler altında tutmak amacıyla gürültü haritasının yapılması hedeflenmektedir.	

PERFORMANS GÖSTERGELERİ		2009	2010	2011
1	Şehrin gürültü haritasının oluşturulma oranı	-	% 40	% 60
AÇIKLAMA: Oran (%)				
2				
AÇIKLAMA:				
3				
AÇIKLAMA:				

FAALİYETLER		Kaynak İhtiyacı (TL)		
		Bütçe	Bütçe Dışı	Toplam
1	Gürültü haritasının oluşturulması faaliyeti	40.000	-	40.000
2		-	-	-
3		-	-	-
GENEL TOPLAM		40.000	-	40.000
SORUMLU HARCAMA BİRİMİ		Temizlik İşleri Müdürlüğü		

İDARE ADI	ÇORLU BELEDİYESİ
------------------	------------------

AMAÇ-3	Sosyal Belediyecilik kapsamında kentin kültür, sanat ve spor alanında gelişimini arttırmak
HEDEF- 3.1	Plan dönemi sonuna kadar, kentlilik bilincini geliştirecek her türlü sportif, kültürel etkinlikler ve eğitim organizasyonlarını desteklemek ve düzenlemek

PERFORMANS HEDEFİ- 3.1.1	2010 yılında Uluslararası 23 Nisan Çocuk Festivali düzenlenecektir.
AÇIKLAMALAR: Sosyal belediyecilik kapsamında Çorlu ve ülkemizi tanıtmak için düzenlenecek 23 Nisan Çocuk Festivali'nin uluslararası düzeye taşınması ile çocuklarımızın dünya çocukları ile kaynaşmasının sağlanması ve halkımızın misafirperverliğinin dünya çocuklarına aşılması amaçlanmaktadır.	

PERFORMANS GÖSTERGELERİ		2009	2010	2011
1	Festivale katılan ülke sayısı	-	7	-
AÇIKLAMA: Adet				
2	Festivale katılan okul sayısı	-	40	-
AÇIKLAMA: Adet				
3				
AÇIKLAMA: Adet				

FAALİYETLER		Kaynak İhtiyacı (TL)		
		Bütçe	Bütçe Dışı	Toplam
1	Komşu ülkeler ve komşu iller ile yazışmalar	100	-	100
2	Festivalin gerçekleştirilmesi	100.000	-	100.000
3		-	-	
GENEL TOPLAM		100.100	-	100.100
SORUMLU HARCAMA BİRİMİ		Kültür ve Sosyal İşler Müdürlüğü		

İDARE ADI	ÇORLU BELEDİYESİ
------------------	------------------

AMAÇ-3	Sosyal Belediyecilik kapsamında kentin kültür, sanat ve spor alanında gelişimini arttırmak
HEDEF- 3.1	Plan dönemi sonuna kadar, kentlilik bilincini geliştirecek her türlü sportif, kültürel etkinlikler ve eğitim organizasyonlarını desteklemek ve düzenlemek

PERFORMANS HEDEFİ- 3.1.2	2010 yılında Uluslararası 19 Mayıs Gençlik Festivali düzenlenecektir.
AÇIKLAMALAR: Çorlu ve ülkemizi tanıtmak için 19 Mayıs Gençlik Festivali'nin düzenlenerek uluslararası düzeye taşınması amaçlanmaktadır.	

PERFORMANS GÖSTERGELERİ		2009	2010	2011
1	Festivale katılan ülke sayısı	-	7	-
AÇIKLAMA: Adet				
2	Festivale katılan okul sayısı	-	30	-
AÇIKLAMA: Adet				
3				
AÇIKLAMA: Adet				

FAALİYETLER		Kaynak İhtiyacı (TL)		
		Bütçe	Bütçe Dışı	Toplam
1	Komşu ülkeler ve komşu iller ile yazışmalar	100	-	100
2	Festivalin gerçekleştirilmesi	100.000	-	100.000
3		-	-	-
GENEL TOPLAM		100.100	-	100.100
SORUMLU HARCAMA BİRİMİ		Kültür ve Sosyal İşler Müdürlüğü		

İDARE ADI	ÇORLU BELEDİYESİ
------------------	------------------

AMAÇ-3	Sosyal Belediyecilik kapsamında kentin kültür, sanat ve spor alanında gelişimini arttırmak
HEDEF- 3.1	Plan dönemi sonuna kadar, kentlilik bilincini geliştirecek her türlü sportif, kültürel etkinlikler ve eğitim organizasyonlarını desteklemek ve düzenlemek

PERFORMANS HEDEFİ- 3.1.3	2010 yılında Uluslararası Çorlu Yaz Festivali düzenlenecektir.
AÇIKLAMALAR: İlçemizde kültür hayatının zenginleştirilmesi amacıyla, Çorlu ve ülkemizi tanıtmak için Çorlu Yaz Festivali'nin düzenlenmesi ve aynı zamanda uluslararası düzeye taşınması amaçlanmıştır.	

PERFORMANS GÖSTERGELERİ		2009	2010	2011
1	Festivale katılan yabancı ülke ve kişi sayısı		20	21
AÇIKLAMA: Adet				
2	Festivale katılan dernek sayısı		5	
AÇIKLAMA: Adet				
3				
AÇIKLAMA:				

FAALİYETLER		Kaynak İhtiyacı (TL)		
		Bütçe	Bütçe Dışı	Toplam
1	Komşu ülkelere ve İlçemizde faaliyet gösteren derneklere katılım davetiyesi gönderilmesi	100	-	100
2	Festivalin gerçekleştirilmesi	500.000	-	500.000
3		-	-	-
GENEL TOPLAM		500.100		500.100
SORUMLU HARCAMA BİRİMİ		Kültür ve Sosyal İşler Müdürlüğü		

İDARE ADI	ÇORLU BELEDİYESİ
------------------	------------------

AMAÇ-3	Sosyal Belediyecilik kapsamında kentin kültür, sanat ve spor alanında gelişimini arttırmak
HEDEF- 3.1	Plan dönemi sonuna kadar, kentlilik bilincini geliştirecek her türlü sportif, kültürel etkinlikler ve eğitim organizasyonlarını desteklemek ve düzenlemek

PERFORMANS HEDEFİ- 3.1.4	2010 yılında Uluslararası Çorlu Yaz Festivali kapsamında en az 250 çocuğun sünnet edilmesi,30 çiftin evlendirilmesi
AÇIKLAMALAR: Uluslararası Çorlu Yaz Festivali kapsamında en az 250 çocuğun sünnet edilmesi, 30 çiftin evlendirilmesi hedeflenmektedir.	

PERFORMANS GÖSTERGELERİ		2009	2010	2011
1	Sünnet olan çocuk sayısı	-	250	-
AÇIKLAMA: Adet				
2	Evlenmek için müracaat eden çiftlerin sayısı	-	30	-
AÇIKLAMA: Adet				
3				
AÇIKLAMA:				

FAALİYETLER		Kaynak İhtiyacı (TL)		
		Bütçe	Bütçe Dışı	Toplam
1	İhalenin yapılması, etkinliğin gerçekleştirilmesi	63.000	-	63.000
2		-	-	-
3		-	-	-
GENEL TOPLAM		63.000	-	63.000
SORUMLU HARCAMA BİRİMİ		Kültür ve Sosyal İşler Müdürlüğü		

İDARE ADI	ÇORLU BELEDİYESİ
------------------	------------------

AMAÇ-3	Sosyal Belediyecilik kapsamında kentin kültür, sanat ve spor alanında gelişimini arttırmak
HEDEF- 3.1	Plan dönemi sonuna kadar, kentlilik bilincini geliştirecek her türlü sportif, kültürel etkinlikler ve eğitim organizasyonlarını desteklemek ve düzenlemek

PERFORMANS HEDEFİ- 3.1.5	2010 yılında halkımıza yönelik 5 adet Çanakkale gezisi, 3 adet Kırklareli gezisi ve 5 adet Edirne gezisi düzenlenecektir.
AÇIKLAMALAR: Sosyal Belediyecilik kapsamında kültürel faaliyet olarak halkımızın tarihi mekanlara götürülmesi amaçlanmıştır.	

PERFORMANS GÖSTERGELERİ		2009	2010	2011
1	Düzenlenen tur sayısı	-	13	-
AÇIKLAMA: Adet				
2	Katılımcı sayısı	-	1.300	-
AÇIKLAMA: Adet				
3				
AÇIKLAMA: Adet				

FAALİYETLER	Kaynak İhtiyacı (TL)			
	Bütçe	Bütçe Dışı	Toplam	
1	Gezi programının duyurulması faaliyeti	1.000	-	1.000
2	Akaryakıt gideri	10.000	-	10.000
3		-	-	-
GENEL TOPLAM		11.000	-	11.000
SORUMLU HARCAMA BİRİMİ		Kültür ve Sosyal İşler Müdürlüğü		

İDARE ADI	ÇORLU BELEDİYESİ
------------------	------------------

AMAÇ-3	Sosyal Belediyecilik kapsamında kentin kültür, sanat ve spor alanında gelişimini arttırmak
HEDEF- 3.1	Plan dönemi sonuna kadar, kentlilik bilincini geliştirecek her türlü sportif, kültürel etkinlikler ve eğitim organizasyonlarını desteklemek ve düzenlemek

PERFORMANS HEDEFİ- 3.1.6	Sosyal Belediyecilik kapsamında özel günler ve haftalarda etkinlikler düzenlemek
AÇIKLAMALAR: İlçemiz kültür hayatının zenginleştirilmesi amacıyla, özel gün ve haftalarda anma ve kutlama etkinliklerinin düzenlenmesi amaçlanmaktadır.	

PERFORMANS GÖSTERGELERİ		2009	2010	2011
1	Etkinlik adedi	-	10	-
AÇIKLAMA: Oran (%)				
2	Programlanan etkinliklerin gerçekleşme oranı	-	%100	-
AÇIKLAMA: Oran (:%)				
3	Gerçekleştirilen etkinliklere katılım sayısı			
AÇIKLAMA: Adet				

FAALİYETLER		Kaynak İhtiyacı (TL)		
		Bütçe	Bütçe Dışı	Toplam
1	Etkinliklerin gerçekleştirilmesi	50.000	-	50.000
2		-	-	-
3		-	-	-
GENEL TOPLAM		50.000	-	50.000
SORUMLU HARCAMA BİRİMİ		Kültür ve Sosyal İşler Müdürlüğü		

İDARE ADI	ÇORLU BELEDİYESİ
------------------	------------------

AMAÇ-3	Sosyal Belediyecilik kapsamında kentin kültür, sanat ve spor alanında gelişimini arttırmak
HEDEF- 3.1	Plan dönemi sonuna kadar, kentlilik bilincini geliştirecek her türlü sportif, kültürel etkinlikler ve eğitim organizasyonlarını desteklemek ve düzenlemek

PERFORMANS HEDEFİ- 3.1.7	2010 yılında halkımızı bilinçlendirici 6 adet seminer düzenlenecektir.
AÇIKLAMALAR: İlçemiz kültür hayatının zenginleştirilmesi amacıyla eğitim ve seminer düzenlenmesi ve halkımızın seminerlere katılarak bilinçlendirilmesi amaçlanmaktadır.	

PERFORMANS GÖSTERGELERİ		2009	2010	2011
1	Verilen seminer, sempozyum sayısı	-	6	-
AÇIKLAMA: Adet				
2	Seminer ve sempozyumlara katılanların sayısı	-	3.000	-
AÇIKLAMA: Adet				
3				
AÇIKLAMA: Adet				

FAALİYETLER		Kaynak İhtiyacı (TL)		
		Bütçe	Bütçe Dışı	Toplam
1	Etkinliğin duyurulması	5 000	-	5.000
2	Seminerin gerçekleştirilmesi	12.000	-	12.000
3		-	-	-
GENEL TOPLAM		17.000	-	17.000
SORUMLU HARCAMA BİRİMİ		Kültür ve Sosyal İşler Müdürlüğü		

İDARE ADI	ÇORLU BELEDİYESİ
------------------	------------------

AMAÇ-3	Sosyal Belediyecilik kapsamında kentin kültür, sanat ve spor alanında gelişimini arttırmak
HEDEF- 3.1	Plan dönemi sonuna kadar, kentlilik bilincini geliştirecek her türlü sportif, kültürel etkinlikler ve eğitim organizasyonlarını desteklemek ve düzenlemek

PERFORMANS HEDEFİ- 3.1.8	2010 yılında kurs öğrencilerinin eğitimlerinin sonuçlarını halkımızla paylaşmak için 4 sergi ve 5 gece düzenlenecektir.
AÇIKLAMALAR: Sosyal Belediyecilik kapsamında kursiyerlerimizin kazanımlarının sergilenmesi için 4 sergi, 5 gece düzenlenmesi ve halkımızın etkinliklere katılımının sağlanması amaçlanmaktadır.	

PERFORMANS GÖSTERGELERİ		2009	2010	2011
1	Sergi düzenleme	-	4	-
AÇIKLAMA: Adet				
2	Gece düzenleme	-	5	-
AÇIKLAMA: Adet				
3				
AÇIKLAMA:				

FAALİYETLER		Kaynak İhtiyacı (TL)		
		Bütçe	Bütçe Dışı	Toplam
1	Sergi ve gece düzenleme faaliyeti	1.000	-	1.000
2		-	-	-
3		-	-	-
GENEL TOPLAM		1.000	-	1.000
SORUMLU HARCAMA BİRİMİ		Kültür ve Sosyal İşler Müdürlüğü		

İDARE ADI	ÇORLU BELEDİYESİ
------------------	------------------

AMAÇ-3	Sosyal Belediyecilik kapsamında kentin kültür, sanat ve spor alanında gelişimini arttırmak
HEDEF- 3.1	Plan dönemi sonuna kadar, kentlilik bilincini geliştirecek her türlü sportif, kültürel etkinlikler ve eğitim organizasyonlarını desteklemek ve düzenlemek

PERFORMANS HEDEFİ- 3.1.9	2010 yılında Çorlu'yu temsil eden amatör sporcu ve kulüplere destek verilmesi
AÇIKLAMALAR: 2010 yılında başarılı olan amatör sporcu ve amatör spor kulüplerine ihtiyaçları doğrultusunda destek verilerek, Çorlu'da çeşitli spor dallarında başarının artırılması amaçlanmaktadır.	

PERFORMANS GÖSTERGELERİ		2009	2010	2011
1	Başarılı olan sporcuların ve kulüplerin sayısı			
AÇIKLAMA: Adet				
2	Sporcu ve kulüplerin ihtiyaçlarının tespiti ve verilen destek	-	İhtiyaca göre	-
AÇIKLAMA: Adet				
3	Kazanılan dereceler ve spor dallarının tespiti			
AÇIKLAMA: Adet				

FAALİYETLER		Kaynak İhtiyacı (TL)		
		Bütçe	Bütçe Dışı	Toplam
1	Başarılı sporculara verilecek hediyeler	10.000	-	10.000
2	Yapılacak yardımlar	100.000	-	100.000
3		-	-	-
GENEL TOPLAM		110.000	-	110.000
SORUMLU HARCAMA BİRİMİ		Kültür ve Sosyal İşler Müdürlüğü		

İDARE ADI	ÇORLU BELEDİYESİ
------------------	------------------

AMAÇ-3	Sosyal Belediyecilik kapsamında kentin kültür, sanat ve spor alanında gelişimini arttırmak
HEDEF- 3.1	Plan dönemi sonuna kadar, kentlilik bilincini geliştirecek her türlü sportif, kültürel etkinlikler ve eğitim organizasyonlarını desteklemek ve düzenlemek

PERFORMANS HEDEFİ- 3.1.10	2010 yılında 12 adet tiyatro oyunun belediyemiz tarafından Tamer Levent sahnesinde halkımızın gösterimine sunulacaktır.
AÇIKLAMALAR: İlçemiz kültür hayatının zenginleştirilmesi amacıyla, tiyatro oyunları belediyemiz tarafından Tamer Levent sahnesinde halkımızın gösterimine sunulacaktır.	

PERFORMANS GÖSTERGELERİ		2009	2010	2011
1	Sahnelenen tiyatro sayısı	-	12	-
AÇIKLAMA: Adet				
2	Tiyatroyu izleyen kişi sayısı	-	2.500	-
AÇIKLAMA: Adet				
3				
AÇIKLAMA:				

FAALİYETLER		Kaynak İhtiyacı (TL)		
		Bütçe	Bütçe Dışı	Toplam
1	Gerekli duyuruların yapılması	2.500	-	2.500
2	Oyunların sahnelenmesi	100.000	-	100.000
3		-	-	-
GENEL TOPLAM		102.500	-	102.500
SORUMLU HARCAMA BİRİMİ		Kültür ve Sosyal İşler Müdürlüğü		

İDARE ADI	ÇORLU BELEDİYESİ
------------------	------------------

AMAÇ-3	Sosyal Belediyecilik kapsamında kentin kültür, sanat ve spor alanında gelişimini arttırmak
HEDEF- 3.2	Plan dönemi sonuna kadar, Çorlu'da yaşayan vatandaşlarımızın, her türlü sosyal ve kültürel ihtiyaçlarını karşılayabileceği sosyal, kültürel ve spor tesisleri oluşturmak ve kullanılabilir halde tutmak

PERFORMANS HEDEFİ- 3.2.1	2010 yılı sonuna kadar ilçemizin sosyal ve sportif ihtiyaçlarının karşılanması için 1 adet Kapalı Spor salonu yapılacaktır.
AÇIKLAMALAR: 2010 yılında şehrimizin ihtiyacı olan 1 adet 500 kişilik Kapalı Spor Salonu tesisi hizmete açılacaktır.	

PERFORMANS GÖSTERGELERİ		2009	2010	2011
1	Kapalı spor salonu yapılması	-	1	-
AÇIKLAMA: Adet				
2	Kapalı spor salonu projesinin hazırlanması	-	Projenin hazırlanması	-
AÇIKLAMA: Projenin hazırlanması				
3	Kapalı spor salonunun tamamlanarak hizmete açılması	-	Kapalı spor salonunun tamamlanması	-
AÇIKLAMA: Kapalı spor salonunun hizmete sunulması				

FAALİYETLER		Kaynak İhtiyacı (TL)		
		Bütçe	Bütçe Dışı	Toplam
1	Proje faaliyeti	60.000	-	60.000
2		-	-	-
3		-	-	-
GENEL TOPLAM		60.000	-	60.000
SORUMLU HARCAMA BİRİMİ		Fen İşleri Müdürlüğü		

İDARE ADI	ÇORLU BELEDİYESİ
------------------	------------------

AMAÇ-4	Sosyal Belediyecilik kapsamında sosyal hizmet ve yardımların adil, etkili ve verimli arzını sağlamak
HEDEF- 4.1	Plan dönemi sonuna kadar, sosyal güçsüzleri birçok yönden destekleyerek onların temel gereksinimlerini karşılamalarına yardımcı olmak

PERFORMANS HEDEFİ- 4.1.1	2010 yılında ihtiyaç sahibi 600 Lise ve 600 okul öncesi eğitim alan öğrenciye burs yardımı yapılacaktır.
AÇIKLAMALAR: İhtiyaç sahibi ailelerin çocuklarının eğitimlerine katkıda bulunmak amacıyla öğrencilere burs yardımı yapılması amaçlanmıştır	

PERFORMANS GÖSTERGELERİ		2009	2010	2011
1	Burs yardımı yapılan öğrenci sayısı	-	1.200	-
AÇIKLAMA: Adet				
2				
AÇIKLAMA:				
3				
AÇIKLAMA:				

FAALİYETLER		Kaynak İhtiyacı (TL)		
		Bütçe	Bütçe Dışı	Toplam
1	Burs yardımı faaliyeti	600.000	-	600.000
2		-	-	-
3		-	-	-
GENEL TOPLAM		600.000	-	600.000
SORUMLU HARCAMA BİRİMİ		Kültür ve Sosyal İşler Müdürlüğü		

İDARE ADI	ÇORLU BELEDİYESİ
------------------	------------------

AMAÇ-4	Sosyal Belediyecilik kapsamında sosyal hizmet ve yardımların adil,etkili ve verimli arzını sağlamak
HEDEF- 4.1	Plan dönemi sonuna kadar,sosyal güçsüzleri birçok yönden destekleyerek onların temel gereksinimlerini karşılamalarına yardımcı olmak

PERFORMANS HEDEFİ- 4.1.2	2010 yılında ihtiyaç sahibi 7.000 vatandaşa gıda yardımı yapılacaktır.
AÇIKLAMALAR: Sosyal belediyecilik kapsamında ihtiyaç sahibi 7000 vatandaşa gıda yardımı yapılması amaçlanmıştır.	

PERFORMANS GÖSTERGELERİ		2009	2010	2011
1	Başvuran ihtiyaç sahibi sayısı	-	7.500	-
AÇIKLAMA: Adet				
2	Yarımdan yararlanan kişi sayısı	-	7.000	-
AÇIKLAMA: Adet				
3				
AÇIKLAMA:				

FAALİYETLER		Kaynak İhtiyacı (TL)		
		Bütçe	Bütçe Dışı	Toplam
1	Gıda yardımı faaliyeti	500.000	-	500.000
2		-	-	-
3		-	-	-
GENEL TOPLAM		500.000	-	500.000
SORUMLU HARCAMA BİRİMİ		Kültür ve Sosyal İşler Müdürlüğü		

İDARE ADI	ÇORLU BELEDİYESİ
------------------	------------------

AMAÇ-4	Sosyal Belediyecilik kapsamında sosyal hizmet ve yardımların adil,etkili ve verimli arzını sağlamak
HEDEF- 4.1	Plan dönemi sonuna kadar,sosyal güçsüzleri birçok yönden destekleyerek onların temel gereksinimlerini karşılamalarına yardımcı olmak

PERFORMANS HEDEFİ- 4.1.3	2010 yılında ihtiyaç sahibi 7.000 kişiye 3.500 ton kömür yardımı yapılacaktır.
AÇIKLAMALAR: Sosyal belediyecilik kapsamında ihtiyaç sahibi vatandaşlara kömür yardımı yapılması amaçlanmaktadır.	

PERFORMANS GÖSTERGELERİ		2009	2010	2011
1	Yapılan başvuru sayısı	-	7.500	-
AÇIKLAMA: Adet				
2	Elenen başvuru sayısı	-	500	-
AÇIKLAMA: Adet				
3	Yardım alan kişi sayısı	-	7.000	-
AÇIKLAMA: Adet				

FAALİYETLER		Kaynak İhtiyacı (TL)		
		Bütçe	Bütçe Dışı	Toplam
1	Kömür yardımı faaliyeti	1.050.000	-	1.050.000
2		-	-	-
3		-	-	-
GENEL TOPLAM		1.050.000	-	1.050.000
SORUMLU HARCAMA BİRİMİ		Kültür ve Sosyal İşler Müdürlüğü		

İDARE ADI	ÇORLU BELEDİYESİ
------------------	------------------

AMAÇ-4	Sosyal belediyeçilik kapsamında sosyal hizmet ve yardımların adil, etkili ve verimli arzını sağlamak
HEDEF- 4.1	Plan dönemi sonuna kadar, sosyal güçsüzleri birçok yönden destekleyerek onların temel gereksinimlerini karşılamalarına yardımcı olmak

PERFORMANS HEDEFİ- 4.1.4	2010 yılında ihtiyaç sahibi 7.000 öğrenciye okul kıyafeti yardımı yapılacaktır.
AÇIKLAMALAR: İhtiyaç sahibi ailelerin çocuklarının eğitimlerine katkıda bulunmak amacıyla öğrencilere kıyafet yardımı yapılması amaçlanmıştır.	

PERFORMANS GÖSTERGELERİ		2009	2010	2011
1	Okul kıyafeti yardımı yapılan öğrenci sayısı	-	7.000	-
AÇIKLAMA: Adet				
2	Yardım alan öğrenci ve ailelerin memnuniyeti			
AÇIKLAMA: Oran (%)				
3				
AÇIKLAMA:				

FAALİYETLER		Kaynak İhtiyacı (TL)		
		Bütçe	Bütçe Dışı	Toplam
1	Öğrenci okul kıyafeti yardımı faaliyeti	250.000	-	250.000
2		-	-	-
3		-	-	-
GENEL TOPLAM		250.000	-	250.000
SORUMLU HARCAMA BİRİMİ		Kültür ve Sosyal İşler Müdürlüğü		

İDARE ADI	ÇORLU BELEDİYESİ
------------------	------------------

AMAÇ- 4	Sosyal belediyeçilik kapsamında sosyal hizmet ve yardımların adil, etkili ve verimli arzını sağlamak
HEDEF- 4.1	Plan dönemi sonuna kadar, sosyal güçsüzleri birçok yönden destekleyerek onların temel gereksinimlerini karşılamalarına yardımcı olmak

PERFORMANS HEDEFİ- 4.1.5	2010 yılında Çorlu mücavir alan sınırları içerisinde ücretsiz defin hizmeti verilecektir.
Açıklamalar: Çorlu vatandaşlarının acılı günlerinde maddi manevi destek olabilmek amacı ile ücretsiz defin hizmeti verilmesi hedeflenmektedir.	

PERFORMANS GÖSTERGELERİ		2009	2010	2011
1	Defin taleplerinin ücretsiz karşılanması	-	%100	-
AÇIKLAMA: Oran (%)				
2				
AÇIKLAMA:				
3				
AÇIKLAMA:				

FAALİYETLER		Kaynak İhtiyacı (TL)		
		Bütçe	Bütçe Dışı	Toplam
1	Cenaze hizmet gideri faaliyeti	81.120	-	81.120
2		-	-	-
3		-	-	-
GENEL TOPLAM		81.120	-	81.120
SORUMLU HARCAMA BİRİMİ		Mezarlıklar Müdürlüğü		

İDARE ADI	ÇORLU BELEDİYESİ
------------------	------------------

AMAÇ- 4	Sosyal belediyecilik kapsamında sosyal hizmet ve yardımların adil, etkili ve verimli arzını sağlamak
HEDEF- 4.2	Plan dönemi sonuna kadar mesleki eğitim ve meslek edindirme amacıyla kurslar düzenlemek, hemşerilerimizin iş bulmalarına ve ekonomiye katkıda bulunmalarını sağlamak

PERFORMANS HEDEFİ- 4.2.1	2010 yılında sosyal belediyecilik kapsamında mesleki eğitim ve meslek edindirme kursları düzenlenecektir.
AÇIKLAMALAR: 2010 yılında müzik, resim, tiyatro, el sanatları, biçki dikiş, dans, folklor, bilgisayar ve yabancı dil kurslarının düzenlenmesi düşünülmektedir. Kurslara katılanların meslek edinmeleri, sosyal yaşama katılmaları, kişisel becerilerini geliştirmeleri hedeflenmiştir.	

PERFORMANS GÖSTERGELERİ		2009	2010	2011
1	Kurslara katılan kursiyer sayısı	-	1.200	-
AÇIKLAMA: Kişi				
2	Kurslardan mezun olan kursiyer sayısı	-	1.100	-
AÇIKLAMA: Kişi				
3	Kursiyerlerin başarı oranı	-	%90	-
AÇIKLAMA: Oran (%)				

FAALİYETLER		Kaynak İhtiyacı (TL)		
		Bütçe	Bütçe Dışı	Toplam
1	Malzeme ve kıyafet giderleri	41.000	-	41.000
2		-	-	-
3		-	-	-
GENEL TOPLAM		41.000	-	41.000
SORUMLU HARCAMA BİRİMİ		Kültür ve Sosyal İşler Müdürlüğü		

İDARE ADI	ÇORLU BELEDİYESİ
------------------	------------------

AMAÇ-5	Çarpık kentleşmeyi önlemek, planlı çağdaş bir kent yaratmak
HEDEF- 5.1	Plan dönemi sonuna kadar mevcut imar planlarının düzenlenmesi, hukuksal sorunlardan arındırılması ve 18 uygulamalarının yapılması

PERFORMANS HEDEFİ- 5.1.1	2010 yılı içinde yaklaşık 200 ha alanda 3194 Sayılı İmar Kanununun 18. madde uygulaması işlemleri yapılacaktır.
AÇIKLAMALAR: 2010 yılı içinde imar planlarının uygulanabilirliğini sağlayabilmek, çarpık kentleşmeyi önlemek, düzgün imar parselleri oluşturmak için 5. Etap 1/1000 Uygulama İmar Planı sınırları içinde yaklaşık 200 ha alanda 3194 Sayılı İmar Kanununun 18. madde uygulaması işlemleri yapılacaktır.	

PERFORMANS GÖSTERGELERİ		2009	2010	2011
1	18. madde uygulaması yapılan alan	-	200	-
AÇIKLAMA: Hektar				
2				
AÇIKLAMA:				
3				
AÇIKLAMA:				

FAALİYETLER		Kaynak İhtiyacı (TL)		
		Bütçe	Bütçe Dışı	Toplam
1	Uygulama bedeli	600.000	-	600.000
2		-	-	-
3		-	-	-
GENEL TOPLAM		600.000	-	600.000
SORUMLU HARCAMA BİRİMİ		Plan ve Proje Müdürlüğü		

İDARE ADI	ÇORLU BELEDİYESİ
------------------	------------------

AMAÇ-5	Çarpık kentleşmeyi önlemek, planlı çağdaş bir kent yaratmak
HEDEF- 5.1	Plan dönemi sonuna kadar mevcut imar planlarının, düzenlenmesi hukuksal sorunlardan arındırılması ve 18 uygulamalarının yapılması

PERFORMANS HEDEFİ- 5.1.2	2010 yılında yeni mezarlık alanı için kamulaştırma çalışmaları yapılacaktır.
AÇIKLAMALAR: Nüfusun artması ve mezarlık alanlarının dolması sebebiyle defin işlemi yapılabilecek düzenli bir mezarlık alanı kazandırabilmek için kamulaştırma çalışması yapılması hedeflenmektedir.	

PERFORMANS GÖSTERGELERİ		2009	2010	2011
1	120.000 metrekarelik alanın kamulaştırılması	-	%100	-
AÇIKLAMA: Oran (%)				
2				
AÇIKLAMA:				
3				
AÇIKLAMA:				

FAALİYETLER		Kaynak İhtiyacı (TL)		
		Bütçe	Bütçe Dışı	Toplam
1	Yeni mezarlık alanı kamulaştırma faaliyeti	520.000	-	520.000
2		-	-	-
3		-	-	-
GENEL TOPLAM		520.000	-	520.000
SORUMLU HARCAMA BİRİMİ		Mezarlıklar Müdürlüğü		

İDARE ADI	ÇORLU BELEDİYESİ
------------------	------------------

AMAÇ-5	Çarpık kentleşmeyi önlemek, planlı çağdaş bir kent yaratmak
HEDEF- 5.2	2014 yılı sonuna kadar kentin doğal afet risk analizlerinin yapılarak haritalandırılması ve acil eylem planlarının hazırlanması

PERFORMANS HEDEFİ- 5.2.1	2010 yılında doğal afet risk haritalarının oluşturulması için proje çalışması yapılacaktır.
AÇIKLAMALAR: Olası doğal afetlerin olması durumunda olay yerine en kısa sürede müdahale edilebilmesi için doğal afet risk haritalarının oluşturulması kapsamında proje çalışmasının tamamlanması planlanmaktadır.	

PERFORMANS GÖSTERGELERİ		2009	2010	2011
1	Proje hazırlanması		Projenin hazırlanması	
AÇIKLAMA: Projenin hazırlanması				
2				
AÇIKLAMA:				
3				
AÇIKLAMA:				

FAALİYETLER		Kaynak İhtiyacı (TL)		
		Bütçe	Bütçe Dışı	Toplam
1	Risk haritalarının oluşturulması faaliyeti	50.000	-	50.000
2		-	-	-
3		-	-	-
GENEL TOPLAM		50.000	-	50.000
SORUMLU HARCAMA BİRİMİ		Plan ve Proje Müdürlüğü		

İDARE ADI	ÇORLU BELEDİYESİ
------------------	------------------

AMAÇ-5	Çarpık kentleşmeyi önlemek, planlı çağdaş bir kent yaratmak
HEDEF- 5.4	2014 yılı sonuna kadar çağdaş bir kent yaratmak adına kentin görünümünü güzelleştirmek.

PERFORMANS HEDEFİ- 5.4.1.	2010 yılında şehir merkezindeki bina cephelerinin düzenlenmesi sağlanacaktır.
----------------------------------	---

AÇIKLAMALAR: Kent genelindeki binalarda görüntü kirliliğini ortadan kaldırmak için gerekli düzenlemelerin yapılması; bu kirliliğe neden olan antenlerin kaldırılması ve tabela uygulamasına standart getirilmesi amaçlanmaktadır.

PERFORMANS GÖSTERGELERİ		2009	2010	2011
1	İlçemizdeki esnaflara ait tabelaların düzensiz yerleşimi ve görüntü olarak uygun görülmemesi dolayısıyla tabelaların standart hale getirilmesi düzenlemelerin yapılması	-	-	150
AÇIKLAMA: Adet				
2	İlçemizdeki görüntü kirliliğine neden olması dolayısıyla bina antenlerinin standart hale getirilmesi için düzenleme yapılması	-	100	500
AÇIKLAMA: Adet				
3				
AÇIKLAMA:				

FAALİYETLER	Kaynak İhtiyacı (TL)		
	Bütçe	Bütçe Dışı	Toplam
1			
2			
3			
GENEL TOPLAM			
SORUMLU BİRİM	İmar ve Şehircilik Müdürlüğü		

İDARE ADI	ÇORLU BELEDİYESİ
------------------	-------------------------

AMAÇ-6	Yönetimde kalite anlayışını benimsemek ortak kültürü paylaşan istikrarlı yapıya sahip dinamik ve kurumsal bir organizasyon yapısını etkin kılmak
HEDEF- 6.1	Plan dönemi sonuna kadar hizmetlerde verimliliği sağlamak ve hizmet kalitesini arttırmak amacı ile belediyenin ve belediye personelinin niteliksel ve donanımsal olarak gelişimini sağlamak.

PERFORMANS HEDEFİ- 6.1.1	2010 yılında 2 adet eğitim / seminer düzenlenecek
AÇIKLAMALAR: Personelin gelişimini ve performansını arttırmak amacı ile 2010 yılında hizmet içi ve hizmet dışı eğitimlerin planlanarak gerçekleştirilmesi hedeflenmektedir.	

PERFORMANS GÖSTERGELERİ		2009	2010	2011
1	Kurum eğitim planının Ocak ayında tüm birimlere duyurulması	-	Eğitim planının dağıtılması	-
AÇIKLAMA: Eğitim planının dağıtılması				
2	Düzenlenen eğitim sayısı	-	2	2
AÇIKLAMA: Adet				
3	Düzenlenen eğitimlere katılan kişi sayısı	-	200	200
AÇIKLAMA: Adet				

FAALİYETLER		Kaynak İhtiyacı (TL)		
		Bütçe	Bütçe Dışı	Toplam
1	Eğitim faaliyeti	20.000	-	20.000
2		-	-	-
3		-	-	-
GENEL TOPLAM		20.000	-	20.000
SORUMLU HARCAMA BİRİMİ		Yazı İşleri Müdürlüğü		

İDARE ADI	ÇORLU BELEDİYESİ
------------------	------------------

AMAÇ-6	Yönetimde kalite anlayışını benimsemek ortak kültürü paylaşan istikrarlı yapıya sahip dinamik ve kurumsal bir organizasyon yapısını etkin kılmak
HEDEF- 6.1	Plan dönemi sonuna kadar hizmetlerde verimliliği sağlamak ve hizmet kalitesini arttırmak amacı ile belediyenin ve belediye personelinin niteliksel ve donanımsal olarak gelişimini sağlamak.

PERFORMANS HEDEFİ- 6.1.2	2010 yılında tüm meclis kararları halka ilan edilecek
AÇIKLAMALAR: Şeffaf bir yönetim sistemi anlayışıyla, tüm meclis çalışmalarının içeriğine halkın ve ilgili kurum/kuruluşların erişimini sağlamak, bununla birlikte Belediyenin bilgi ve belge akış hızını artırarak, diğer kurumlardan gelen taleplere süratle cevap vermek amacıyla Meclis kararlarının ilan edilmesinin sağlanması hedeflenmektedir.	

PERFORMANS GÖSTERGELERİ		2009	2010	2011
1	Meclis kararlarının ilan edilme oranı	-	% 100	% 100
AÇIKLAMA: Oran(%)				
2				
AÇIKLAMA:				
3				
AÇIKLAMA:				

FAALİYETLER	Kaynak İhtiyacı (TL)		
	Bütçe	Bütçe Dışı	Toplam
1			
2			
3			
GENEL TOPLAM			
SORUMLU BİRİM	Yazı İşleri Müdürlüğü		

İDARE ADI	ÇORLU BELEDİYESİ
------------------	------------------

AMAÇ-6	Yönetimde kalite anlayışını benimsemek ortak kültürü paylaşan istikrarlı yapıya sahip dinamik ve kurumsal bir organizasyon yapısını etkin kılmak
HEDEF- 6.1	Plan dönemi sonuna kadar hizmetlerde verimliliği sağlamak ve hizmet kalitesini arttırmak amacı ile belediyenin ve belediye personelinin niteliksel ve donanımsal olarak gelişimini sağlamak.

PERFORMANS HEDEFİ- 6.1.3	2010 yılında 20 adet stajyer öğrenci çalıştırılacaktır.
AÇIKLAMALAR: Öğrencilerin okuduğu bölüm ile ilgili bilgilerini uygulamalı olarak pekiştirmelerinin sağlanması amaçlanmaktadır.	

PERFORMANS GÖSTERGELERİ		2009	2010	2011
1	Staj kabulü	-	20	-
AÇIKLAMA: Adet				
2				
AÇIKLAMA:				
3				
AÇIKLAMA:				

FAALİYETLER	Kaynak İhtiyacı (TL)			
	Bütçe	Bütçe Dışı	Toplam	
1	Stajyer ödeneği faaliyeti	56.160	-	56.160
2		-	-	-
3		-	-	-
GENEL TOPLAM		56.160	-	56.160
SORUMLU HARCAMA BİRİMİ		Yazı İşleri Müdürlüğü		

İDARE ADI	ÇORLU BELEDİYESİ
------------------	------------------

AMAÇ-6	Yönetimde kalite anlayışını benimsemek ortak kültürü paylaşan istikrarlı yapıya sahip dinamik ve kurumsal bir organizasyon yapısını etkin kılmak
HEDEF- 6.1	Plan dönemi sonuna kadar hizmetlerde verimliliği sağlamak ve hizmet kalitesini arttırmak amacı ile belediyenin ve belediye personelinin niteliksel ve donanımsal olarak gelişimini sağlamak.

PERFORMANS HEDEFİ- 6.1.4	2010 yılında 1 tabip ve 1 sağlık memuru istihdam edilerek vatandaşlarımıza sağlıkla ilgili bilgilendirici seminerler düzenlenecektir.
AÇIKLAMALAR: Sağlık ekibi oluşturup ihtiyaç sahibi vatandaşlarımıza sağlıkla ilgili bilgilendirici seminerler düzenlenecektir.	

PERFORMANS GÖSTERGELERİ		2009	2010	2011
1	Tabip alımı	-	1	-
AÇIKLAMA: Adet				
2	Sağlık memuru alımı	-	1	-
AÇIKLAMA: Adet				
3	Etkinlik düzenleme	-	1	1
AÇIKLAMA: Adet				

FAALİYETLER	Kaynak İhtiyacı (TL)		
	Bütçe	Bütçe Dışı	Toplam
1			
2			
3			
GENEL TOPLAM			
SORUMLU BİRİM	Yazı İşleri Müdürlüğü		

İDARE ADI	ÇORLU BELEDİYESİ
------------------	------------------

AMAÇ-6	Yönetimde kalite anlayışını benimsemek ortak kültürü paylaşan istikrarlı yapıya sahip dinamik ve kurumsal bir organizasyon yapısını etkin kılmak
HEDEF- 6.1	Plan dönemi sonuna kadar hizmetlerde verimliliği sağlamak ve hizmet kalitesini arttırmak amacı ile belediyenin ve belediye personelinin niteliksel ve donanımsal olarak gelişimini sağlamak.

PERFORMANS HEDEFİ- 6.1.5	2010 yılında belediyenin gelir yaratma kapasitesi arttırılacaktır.
AÇIKLAMALAR: Mali disiplin içinde belediyenin gelir yaratma kapasitesinin arttırılması, gelir gider dengesinin sağlanması, belediyenin menkul ve gayrimenkul mallarının iyi değerlendirilmesi ile harcama öncesi mali kontrol ve iç denetim faaliyetlerinin gerçekleştirilmesi hedeflenmektedir.	

PERFORMANS GÖSTERGELERİ		2009	2010	2011
1	Gelir tahakkuk miktarı	-	83.669.933	-
AÇIKLAMA: TL				
2	Gelir tahsilat miktarı	-	75.000.000	-
AÇIKLAMA: TL				
3	Bütçe	-	83.669.933	-
AÇIKLAMA: TL				
4	Muhasebe yevmiye sayısı	-	11.000	-
AÇIKLAMA: Adet				
5	Gelir tahakkuk tahsilat oranı	-	%95	-
AÇIKLAMA: Oran (%)				
6	Öz gelirlerin bütçedeki payı	-	%30	-
AÇIKLAMA:				
7	Gider bütçesi gerçekleşme oranı	-	%95	-
AÇIKLAMA: Oran (%)				
8	Gelir bütçesi gerçekleşme oranı	-	%95	-
AÇIKLAMA: Oran (%)				
9	Su gelirleri	-	20.000.000	-
AÇIKLAMA: TL				
10	Emlak vergisi gelirleri	-	5.000.000	-
AÇIKLAMA: TL				
11	Yangın sigorta vergisi geliri	-	250.000	-
AÇIKLAMA: TL				
12	Bütçe yedek ödeneğin oranı	-	%5	-
AÇIKLAMA: Oran (%)				
13	Encümene sunulan kira	-	50	-
AÇIKLAMA: Adet				

14	İhale ile kiraya verilen yer	-	50	-
AÇIKLAMA: Adet				
15	Yıllık kira geliri toplamı	-	200.000	-
AÇIKLAMA: TL				

FAALİYETLER		Kaynak İhtiyacı (TL)		
		Bütçe	Bütçe Dışı	Toplam
1				
2				
3				
GENEL TOPLAM				
SORUMLU BİRİM		Mali Hizmetler Müdürlüğü		

İDARE ADI	ÇORLU BELEDİYESİ
------------------	------------------

AMAÇ-6	Yönetimde kalite anlayışını benimsemek ortak kültürü paylaşan istikrarlı yapıya sahip dinamik ve kurumsal bir organizasyon yapısını etkin kılmak
HEDEF- 6.1	Plan dönemi sonuna kadar hizmetlerde verimliliği sağlamak ve hizmet kalitesini arttırmak amacı ile belediyenin ve belediye personelinin niteliksel ve donanımsal olarak gelişimini sağlamak.

PERFORMANS HEDEFİ- 6.1.6	2010 yılında Fen İşleri Müdürlüğü bünyesinde kullanılmak üzere 1 adet asfalt sökme makinesi ve 1 adet asfalt serme makinesi alınacaktır.
AÇIKLAMALAR: Şehrimize daha kaliteli ve daha fazla hizmet verebilmek için Fen İşleri Müdürlüğü bünyesinde kullanılmak üzere 1 adet asfalt sökme makinesi ve 1 adet asfalt serme makinesi alınarak, belediyemiz makine parkının yeni iş makineleriyle güçlendirilmesi sağlanacaktır.	

PERFORMANS GÖSTERGELERİ		2009	2010	2011
1	Asfalt sökme makinesi alımı	-	1	-
AÇIKLAMA: Adet				
2	Asfalt serme makinesi alımı	-	1	-
AÇIKLAMA: Adet				
3				
AÇIKLAMA:				

FAALİYETLER		Kaynak İhtiyacı (TL)		
		Bütçe	Bütçe Dışı	Toplam
1	İş makinesi alım faaliyeti	1.000.000	-	1.000.000
2		-	-	-
3		-	-	-
GENEL TOPLAM		1.000.000	-	1.000.000
SORUMLU HARCAMA BİRİMİ		Fen İşleri Müdürlüğü		

İDARE ADI	ÇORLU BELEDİYESİ
------------------	------------------

AMAÇ-6	Yönetimde kalite anlayışını benimsemek ortak kültürü paylaşan istikrarlı yapıya sahip dinamik ve kurumsal bir organizasyon yapısını etkin kılmak
HEDEF- 6.1	Plan dönemi sonuna kadar hizmetlerde verimliliği sağlamak ve hizmet kalitesini arttırmak amacı ile belediyenin ve belediye personelinin niteliksel ve donanımsal olarak gelişimini sağlamak.

PERFORMANS HEDEFİ- 6.1.7	2010 yılında Park ve Bahçeler Müdürlüğü çalışmalarında kullanılmak üzere kamyon, kapalı kasa kamyon ve kepçe alınacaktır.
AÇIKLAMALAR: Parkların yapımında ve sulanmasında kullanılmak üzere araçlar alınarak, işlerin daha kolay ve daha az maliyetli olması hedeflenmektedir.	

PERFORMANS GÖSTERGELERİ		2009	2010	2011
1	Kamyon alımı	-	1	-
AÇIKLAMA: Adet				
2	Kapalı kasa kamyon alımı	-	1	-
AÇIKLAMA: Adet				
3	Kepçe alımı	-	1	-
AÇIKLAMA: Adet				

FAALİYETLER	Kaynak İhtiyacı (TL)			
	Bütçe	Bütçe Dışı	Toplam	
1	Araç alım faaliyeti	300.000	-	700.000
2	Kepçe alım faaliyeti	150.000	-	300.000
3		-	-	-
GENEL TOPLAM		450.000	-	1.000.000
SORUMLU HARCAMA BİRİMİ		Park ve Bahçeler Müdürlüğü		

İDARE ADI	ÇORLU BELEDİYESİ
------------------	------------------

AMAÇ-6	Yönetimde kalite anlayışını benimsemek ortak kültürü paylaşan istikrarlı yapıya sahip dinamik ve kurumsal bir organizasyon yapısını etkin kılmak
HEDEF- 6.1	Plan dönemi sonuna kadar hizmetlerde verimliliği sağlamak ve hizmet kalitesini arttırmak amacı ile belediyenin ve belediye personelinin niteliksel ve donanımsal olarak gelişimini sağlamak.

PERFORMANS HEDEFİ- 6.1.8	2010 yılında Zabıta Teşkilatının geliştirilmesi için çalışanlara gerekli eğitimler verilecektir.
AÇIKLAMALAR: Zabıta hizmetlerinde zaman kaybına meydan verilmemesi, verimliliğin artırılması ve iletişimin güçlendirilmesi amacıyla tüm personele kurum içi ve kurum dışı eğitim verilmesi hedeflenmektedir.	

PERFORMANS GÖSTERGELERİ		2009	2010	2011
1	Düzenlenen seminer sayısı	-	6	6
AÇIKLAMA: Adet				
2	Eğitim verilen personel sayısı	-	52	52
AÇIKLAMA: Kişi sayısı				
3				
AÇIKLAMA: Adet				

FAALİYETLER		Kaynak İhtiyacı (TL)		
		Bütçe	Bütçe Dışı	Toplam
1	Hizmet içi eğitim seminer faaliyeti	5.000	-	5.000
2	Kurum içi ve kurum dışı eğitim faaliyeti	50.000	-	50.000
3	Kurum ile birlikte çalışma kültürünün geliştirilmesi ve motivasyonunun yükseltilmesine yönelik etkinlikler düzenlenmesi faaliyeti	2.000	-	2.000
GENEL TOPLAM		57.000	-	57.000
SORUMLU HARCAMA BİRİMİ		Zabıta Müdürlüğü		

İDARE ADI	ÇORLU BELEDİYESİ
------------------	------------------

AMAÇ-6	Yönetimde kalite anlayışını benimseyen ortak kültürü paylaşan istikrarlı yapıya sahip dinamik, kurumsal bir organizasyon yapısını etkin kılmak
HEDEF- 6.1	Plan dönemi sonuna kadar, hizmetlerde verimliliği sağlamak ve hizmet kalitesini arttırmak amacıyla belediyenin ve belediye personelinin niteliksel ve donanımsal olarak gelişimini arttırmak

PERFORMANS HEDEFİ- 6.1.9	2010 yılında, 1 adet şnerkol tipi 45 m veya üzeri merdivenli araç, 1 adet şişme bot (Zodyak) ve ihtiyaç doğrultusunda teçhizat ve ekipman alımı yapılacaktır.
AÇIKLAMALAR: İlçemizde yüksek katlı binalara, olası acil durumlarda hizmet verilebilmesi için şnerkol tipi 45 m veya üzeri merdivenli araç ve çevremizde bulunan baraj ve göletlerde meydana gelebilecek olaylara müdahale edilebilmesi için şişme bot (zodyak) alınması planlanmaktadır. Ayrıca, yıl boyunca ihtiyaca göre teçhizat ve ekipman alımı yapılacaktır.	

PERFORMANS GÖSTERGELERİ		2009	2010	2011
1	Satın alınan şnerkol tipi 45 m veya üzeri merdivenli araç adedi	-	1	-
AÇIKLAMA: Adet				
2	Satın alınan şişme bot (Zodyak)	-	1	-
AÇIKLAMA: Adet				
3	Gaz ölçüm aleti	-	5	-
AÇIKLAMA: Adet				
4	Yağmurluk	-	30	30
AÇIKLAMA: Adet				
5	Çizme	-	30	30
AÇIKLAMA: Adet				
6	Miğfer	-	30	30
AÇIKLAMA: Adet				
7	Isıya dayanıklı nonex elbise	-	30	30
AÇIKLAMA: Adet				

FAALİYETLER	Kaynak İhtiyacı (TL)			
	Bütçe	Bütçe Dışı	Toplam	
1	Araç alım faaliyeti	300.000	-	300.000
2	Teçhizat ve ekipman alım faaliyeti	120.000	-	120.000
3	Şişme bot (Zodyak) alım faaliyeti	15.000	-	15.000
GENEL TOPLAM		435.000	-	435.000
SORUMLU HARCAMA BİRİMİ		İtfaiye Müdürlüğü		

İDARE ADI	ÇORLU BELEDİYESİ
------------------	------------------

AMAÇ-6	Yönetimde kalite anlayışını benimseyen ortak kültürü paylaşan istikrarlı yapıya sahip dinamik, kurumsal bir organizasyon yapısını etkin kılmak
HEDEF- 6.1	Plan dönemi sonuna kadar, hizmetlerde verimliliği sağlamak ve hizmet kalitesini arttırmak amacıyla belediyenin ve belediye personelinin niteliksel ve donanımsal olarak gelişimini arttırmak

PERFORMANS HEDEFİ- 6.1.10	2010 yılı sonuna kadar Belediyemiz itfaiyesinin daha verimli hizmet verebilmesi için Sağlık Mahallesi'ne İtfaiye Müfreze Binası yapılacaktır.
AÇIKLAMALAR: Sağlık Mahallesi nüfusunun yıllara oranla artış göstermesi, çevresinde yer alan sanayi kuruluşları sayısının yoğun olması ve ulaşım sorununun ortadan kaldırılması amacıyla itfaiye müfreze binası yapılacaktır.	

PERFORMANS GÖSTERGELERİ		2009	2010	2011
1	Şubat ayın sonuna kadar projelerinin hazırlanması	-	Projelerin hazırlanması	-
AÇIKLAMA: Tarih, projelerin hazırlanması				
2	Müfreze yapımı	-	Müfrezenin tamamlanması	-
AÇIKLAMA:				
3				
AÇIKLAMA:				

FAALİYETLER		Kaynak İhtiyacı (TL)		
		Bütçe	Bütçe Dışı	Toplam
1	Proje faaliyeti	50.000	-	50.000
2	Müfreze yapım faaliyeti	350.000	-	350.000
3		-	-	-
GENEL TOPLAM		400.000	-	400.000
SORUMLU HARCAMA BİRİMİ		Fen İşleri Müdürlüğü		

İDARE ADI	ÇORLU BELEDİYESİ
------------------	------------------

AMAÇ-6	Yönetimde kalite anlayışını benimseyen ortak kültürü paylaşan istikrarlı yapıya sahip dinamik, kurumsal bir organizasyon yapısını etkin kılmak
HEDEF- 6.1	Plan dönemi sonuna kadar, hizmetlerde verimliliği sağlamak ve hizmet kalitesini arttırmak amacıyla belediyenin ve belediye personelinin niteliksel ve donanımsal olarak gelişimini arttırmak

PERFORMANS HEDEFİ- 6.1.11	2010 yılında yedekleme sistemi kurulacak ve birimlerin ihtiyacı olan bilgisayar ve tüm yazılım ve donanım malzemeleri alınacaktır.
AÇIKLAMALAR: Belediyemiz bünyesindeki tüm server ve bilgisayarlarda veri güvenliğini sağlamak, kayıpları önlemek için yedekleme sistemi kurulacaktır. Ayrıca tüm yıl boyunca birimlerden gelen bilgisayar, yazılım ve donanım ihtiyaçları karşılanacaktır.	

PERFORMANS GÖSTERGELERİ		2009	2010	2011
1	Yedekleme sisteminin kurulması	-	Sistemin kullanıma başlanması	-
AÇIKLAMA: Uygulamaya geçilmesi				
2	Bilgisayar alımı	-	25	-
AÇIKLAMA: Adet				
3	Donanım ihtiyaçlarının karşılanması	-	İhtiyaç halinde	-
AÇIKLAMA:				
4	Yazılım ihtiyaçlarının karşılanması	-	İhtiyaç halinde	-
AÇIKLAMA:				

FAALİYETLER		Kaynak İhtiyacı (TL)		
		Bütçe	Bütçe Dışı	Toplam
1	Yedekleme sistemi alınması faaliyeti	150.000	-	150.000
2	Donanım alımları faaliyeti	50.000	-	50.000
3	Yazılım alımları faaliyeti	50.000	-	50.000
GENEL TOPLAM		250.000	-	250.000
SORUMLU HARCAMA BİRİMİ		Bilgi İşlem Müdürlüğü		

İDARE ADI	ÇORLU BELEDİYESİ
------------------	------------------

AMAÇ-6	Yönetimde kalite anlayışını benimseyen ortak kültürü paylaşan istikrarlı yapıya sahip dinamik, kurumsal bir organizasyon yapısını etkin kılmak
HEDEF- 6.1	Plan dönemi sonuna kadar, hizmetlerde verimliliği sağlamak ve hizmet kalitesini arttırmak amacıyla belediyenin ve belediye personelinin niteliksel ve donanımsal olarak gelişimini arttırmak

PERFORMANS HEDEFİ- 6.1.12	2010 yılı süresince otomasyon sistemi ve gerekli bilgisayar eğitimleri verilecektir.
AÇIKLAMALAR: Belediyemiz bilgisayar kullanıcılarına gerekli otomasyon ve bilgisayar eğitimlerini vererek sistemin daha etkin ve verimli bir şekilde işlemlerini sağlamak.	

PERFORMANS GÖSTERGELERİ		2009	2010	2011
1	Otomasyon sistemi eğitimleri	-	15	-
AÇIKLAMA: Adet				
2	Office uygulamaları eğitimleri	-	5	-
AÇIKLAMA: Adet				
3				
AÇIKLAMA:				

FAALİYETLER	Kaynak İhtiyacı (TL)		
	Bütçe	Bütçe Dışı	Toplam
1			
2			
3			
GENEL TOPLAM			
SORUMLU BİRİM	Bilgi İşlem Müdürlüğü		

İDARE ADI	ÇORLU BELEDİYESİ
------------------	------------------

AMAÇ-6	Yönetimde kalite anlayışını benimseyen ortak kültürü paylaşan istikrarlı yapıya sahip dinamik, kurumsal bir organizasyon yapısını etkin kılmak
HEDEF- 6.1	Plan dönemi sonuna kadar, hizmetlerde verimliliği sağlamak ve hizmet kalitesini arttırmak amacıyla belediyenin ve belediye personelinin niteliksel ve donanımsal olarak gelişimini arttırmak

PERFORMANS HEDEFİ- 6.1.13	2010 yılında Ulaşım Hizmetleri Müdürlüğü'nce, 2 adet binek aracı, 1 adet otobüs alınacaktır.
AÇIKLAMALAR: Nüfusa bağlı olarak hızla gelişen ilçemizde kamu hizmetlerinin aksamaması için ilgili birimlerin talebi doğrultusunda araç alımı yapılacaktır.	

PERFORMANS GÖSTERGELERİ		2009	2010	2011
1	Binek aracı alımı	-	2	-
AÇIKLAMA: Adet				
2	Otobüs alımı	-	1	-
AÇIKLAMA: Adet				
3				
AÇIKLAMA:				

FAALİYETLER		Kaynak İhtiyacı (TL)		
		Bütçe	Bütçe Dışı	Toplam
1	Taşıt alım faaliyeti	300.000	-	300.000
2		-	-	-
3		-	-	-
GENEL TOPLAM		300.000	-	300.000
SORUMLU HARCAMA BİRİMİ		Ulaşım Hizmetleri Müdürlüğü		

İDARE ADI	ÇORLU BELEDİYESİ
------------------	-------------------------

AMAÇ-6	Yönetimde kalite anlayışını benimseyen ortak kültürü paylaşan istikrarlı yapıya sahip dinamik, kurumsal bir organizasyon yapısını etkin kılmak
HEDEF- 6.1	Plan dönemi sonuna kadar, hizmetlerde verimliliği sağlamak ve hizmet kalitesini arttırmak amacıyla belediyenin ve belediye personelinin niteliksel ve donanımsal olarak gelişimini arttırmak

PERFORMANS HEDEFİ- 6.1.14	2010 yılında açılan dava sayısının ve aleyhe sonuçlanan davaların %25 azalması hedeflenmektedir.
AÇIKLAMALAR: Hukuki açıdan oluşabilecek uygunsuzlukların asgariye indirilmesi amacıyla, uygulama hatalarına yönelik eğitim programlarının hazırlanması ve bu kapsamda görüş oluşturularak ilgili birimlere sunulması ile 2010 yılında açılan dava sayısının ve aleyhe sonuçlanan davaların % 25 azalması hedeflenmektedir.	

PERFORMANS GÖSTERGELERİ		2009	2010	2011
1	Açılan dava sayısında azalma oranı	-	%25	-
AÇIKLAMA: Oran (%)				
2	Aleyhe açılan davalarda azalma oranı	-	%25	-
AÇIKLAMA: Oran (%)				
3				
AÇIKLAMA:				

FAALİYETLER	Kaynak İhtiyacı (TL)		
	Bütçe	Bütçe Dışı	Toplam
1			
2			
3			
GENEL TOPLAM			
SORUMLU BİRİM	Hukuk İşleri Müdürlüğü		

İDARE ADI	ÇORLU BELEDİYESİ
------------------	-------------------------

AMAÇ-6	Yönetimde kalite anlayışını benimseyen ortak kültürü paylaşan istikrarlı yapıya sahip dinamik, kurumsal bir organizasyon yapısını etkin kılmak
HEDEF- 6.1	Plan dönemi sonuna kadar, hizmetlerde verimliliği sağlamak ve hizmet kalitesini arttırmak amacıyla belediyenin ve belediye personelinin niteliksel ve donanımsal olarak gelişimini arttırmak

PERFORMANS HEDEFİ- 6.1.15	2010 yılında, Kalite Yönetim Sistemi çalışmaları kapsamında en az bir iç tetkik yapılacak ve belgelendirme firmasınca 3. Periyodik Dış Denetim yapılacaktır.
AÇIKLAMALAR: Halkımıza daha iyi hizmet verebilmek, çalışmalarımızda daha sistemli ve verimli olabilmek için vatandaşlarımızın memnuniyetine odaklı Kalite Yönetim Sistemi çalışmalarımız neticesinde belediyemiz ISO 9001:2000 Kalite Yönetim Sistemi belgesine sahip belediyeler arasında yerini almıştır. Kalite Yönetim Sistemi'nin standardın gereklerine uygunluğunun, yeterliliğinin ve etkinliğinin belirlenmesi, kuruluşun kalite politikası ve prosedürlerine bağlılığının tespit edilmesi, yönetim sisteminin kuruluş kalite hedeflerine ulaşma/erişmedeki başarı düzeyinin ve sürekliliğinin sağlandığının belirlenmesi amacıyla en az bir iç tetkik ve dış denetim yapılacaktır.	

PERFORMANS GÖSTERGELERİ		2009	2010	2011
1	İç tetkik yapılması	-	1	-
AÇIKLAMA: Adet				
2	3. Periyodik dış denetimin yapılması	-	1	-
AÇIKLAMA: Adet				
3				
AÇIKLAMA:				

FAALİYETLER	Kaynak İhtiyacı (TL)			
	Bütçe	Bütçe Dışı	Toplam	
1	Denetim Faaliyeti	2.100	-	2.100
2		-	-	-
3		-	-	-
GENEL TOPLAM		2.100	-	2.100
SORUMLU HARCAMA BİRİMİ		Mali Hizmetler Müdürlüğü		

İDARE ADI	ÇORLU BELEDİYESİ
------------------	-------------------------

AMAÇ-6	Yönetimde kalite anlayışını benimseyen ortak kültürü paylaşan istikrarlı yapıya sahip dinamik, kurumsal bir organizasyon yapısını etkin kılmak
HEDEF- 6.1	Plan dönemi sonuna kadar, hizmetlerde verimliliği sağlamak ve hizmet kalitesini arttırmak amacıyla belediyenin ve belediye personelinin niteliksel ve donanımsal olarak gelişimini arttırmak

PERFORMANS HEDEFİ- 6.1.16	2010 yılında, İşletme ve İştirakler Müdürlüğü çalışmalarında kullanılmak üzere, 1 adet Beko-Loader kazıcı yükleyici iş makinesi alınacaktır.
AÇIKLAMALAR: Araçların alınması ile özellikle kanalizasyon alt yapısında ortaya çıkan sorunlara daha etkin bir şekilde müdahale edilebilecektir.	

PERFORMANS GÖSTERGELERİ		2009	2010	2011
1	Beko-Loader kazıcı yükleyici iş makinesi alımı	-	1	-
AÇIKLAMA: Adet				
2				
AÇIKLAMA:				
3				
AÇIKLAMA:				

FAALİYETLER		Kaynak İhtiyacı (TL)		
		Bütçe	Bütçe Dışı	Toplam
1	Beko-Loader iş makinesi alımı faaliyeti	150.000	-	150.000
2		-	-	-
3		-	-	-
GENEL TOPLAM		150.000	-	150.000
SORUMLU HARCAMA BİRİMİ		İşletme ve İştirakler Müdürlüğü		

İDARE ADI	ÇORLU BELEDİYESİ
------------------	-------------------------

AMAÇ-6	Yönetimde kalite anlayışını benimseyen ortak kültürü paylaşan istikrarlı yapıya sahip dinamik, kurumsal bir organizasyon yapısını etkin kılmak
HEDEF- 6.1	Plan dönemi sonuna kadar, hizmetlerde verimliliği sağlamak ve hizmet kalitesini arttırmak amacıyla belediyenin ve belediye personelinin niteliksel ve donanımsal olarak gelişimini arttırmak

PERFORMANS HEDEFİ- 6.1.17	2010 yılında 16 adet su saati okuma el terminali alınacaktır.
AÇIKLAMALAR: Bu cihazların alınması ile daha etkin ve minimum hata ile okuma işlemi yapılmış olacaktır.	

PERFORMANS GÖSTERGELERİ		2009	2010	2011
1	El Terminali Alımı	-	16	-
AÇIKLAMA: Adet				
2				
AÇIKLAMA:				
3				
AÇIKLAMA:				

FAALİYETLER		Kaynak İhtiyacı (TL)		
		Bütçe	Bütçe Dışı	Toplam
1	El Terminali Alım Faaliyeti	60.000	-	60.000
2		-	-	-
3		-	-	-
GENEL TOPLAM		60.000	-	60.000
SORUMLU HARCAMA BİRİMİ		İşletme ve İştirakler Müdürlüğü		

İDARE ADI	ÇORLU BELEDİYESİ
------------------	------------------

AMAÇ-6	Yönetimde kalite anlayışını benimseyen, ortak kültürü paylaşan, istikrarlı yapıya sahip, dinamik ve kurumsal bir organizasyon yapısını etkin kılmak
HEDEF- 6.2	Plan dönemi sonuna kadar vatandaşlarımızın belediye ile ilgili her türlü bilgiye ulaşmalarını sağlamak ve bir teknoloji kenti yaratmak

PERFORMANS HEDEFİ- 6.2.1	2010 yılında kent bilgi sistemi projesi kapsamında e-belediye, t-belediye, halk masası ve NVİ (Nüfus vatandaşlık işlemleri) entegrasyonunun tamamlanarak uygulamaya geçilmesi ve saha çalışmasına başlanarak sistemin kurulması hedeflenmektedir.
---------------------------------	---

AÇIKLAMALAR: Kent ve kentli ile ilgili bilgilerin adres ve taşınmaz tabanlı olarak yerinde tespit edilmesi sonucunda bilgiye dayalı yönetim anlayışı ve katılımcı belediyeçilik hedeflenmiştir. E-Devlet dönüşüm sürecinde yasalarla zorunlu kılınan, kurumlar arası bilgi paylaşımını esas alan entegrasyon altyapısını kurmak, ihtiyaç duyulan her konuda, planlama, mühendislik ve bunlar ile ilişkili diğer bilgilere hızlıca erişerek, üst düzey analizlerin kolaylıkla yapılabilmesini sağlamak, bu bilgilerin takibi ve kontrolü ile düzenli ve planlı bir kentleşme süreci için gereken yapıyı oluşturmaya olanak veren kent bilgi sistemi ile ilgili 2010 yılında e-belediye, t-belediye, halk masası ve NVİ uygulamalarının yapılması hedeflenmiştir. 2010 yılı sonlarına doğru saha çalışmasının başlatılması ve bilgilerin toplanarak sisteme girilmeye başlanması hedeflenmektedir.

PERFORMANS GÖSTERGELERİ		2009	2010	2011
1	e-belediye uygulamasının 2010 Mart ayına kadar kullanılmaya başlanması		Uygulamaya geçilmesi	
AÇIKLAMA: Tarih, uygulamaya geçiş				
2	t-belediye uygulamasının 2010 Mart ayına kadar kullanılmaya başlanması		Uygulamaya geçilmesi	
AÇIKLAMA: Tarih, uygulamaya geçiş				
3	NVİ uygulamasının 2010 Mart ayına kadar kullanılmaya başlanması.		Uygulamaya geçilmesi	
AÇIKLAMA: Tarih, uygulamaya geçiş				
4	Halk masası uygulamasına 2010 Mart ayına kadar geçilmesi.		Uygulamaya geçilmesi	
AÇIKLAMA: Tarih, uygulamaya geçiş				
5	2010 yılı Ekim ayına kadar saha çalışmasının başlatılması, sistemin kurulması ve veri girişinin başlatılması.		Uygulamaya geçilmesi	
AÇIKLAMA: Tarih, uygulamaya geçiş				

FAALİYETLER		Kaynak İhtiyacı (TL)		
		Bütçe	Bütçe Dışı	Toplam
1	Donanım ihtiyacının karşılanması	150.000	-	150.000
2	Yazılım ihtiyacının karşılanması	1.500.000	-	1.500.000
GENEL TOPLAM		1.650.000	-	1.650.000
SORUMLU HARCAMA BİRİMİ		Bilgi İşlem Müdürlüğü		

İDARE ADI	ÇORLU BELEDİYESİ
------------------	------------------

AMAÇ-7	Belediyemiz sorumluluk alanlarında emin, güvenli ve huzurlu bir kent ortamı sağlamak
HEDEF- 7.1	Plan dönemi sonuna kadar vatandaşın sağlığını her türlü tehlikeden korumak için koruyucu ve önleyici çalışmalar yapmak ve yapılmasına öncülük etmek

PERFORMANS HEDEFİ- 7.1.1	Sağlıklı kent kavramı içinde sigara kullanımının azaltılmasına ilişkin mevzuata uygun denetimlere 2010 yılında da devam edilecektir.
AÇIKLAMALAR: Vatandaşlarımızın tütün mamullerinin sağlık, ekonomik ve sosyal açıdan zararları konusunda bilgilendirilmesi ve bilinçlendirilmesi amacıyla el ilanı, afiş ve broşürler hazırlanarak dağıtımı yapılacaktır. İş yerleri, kamu binaları ve açık alanlarda sigara yönünden denetlenecek, 5326 sayılı Kabahatler Kanunu'na göre sigara içenlere-içirtenlere cezai müeyyide uygulanacaktır.	

PERFORMANS GÖSTERGELERİ		2009	2010	2011
1	Denetlenen işyeri sayısı	-	2.000	2.500
AÇIKLAMA: Adet				
2		-	15	15
AÇIKLAMA:				
3		-	-	-
AÇIKLAMA:				

FAALİYETLER		Kaynak İhtiyacı (TL)		
		Bütçe	Bütçe Dışı	Toplam
1	Sigara denetimleri ile ilgili el ilanı, afiş ve broşür basımlarının çoğaltılması faaliyeti	3.000	-	3.000
2		-	-	-
3		-	-	-
GENEL TOPLAM		3.000	-	3.000
SORUMLU HARCAMA BİRİMİ		Zabıta Müdürlüğü		

İDARE ADI	ÇORLU BELEDİYESİ
------------------	------------------

AMAÇ-7	Belediyemiz sorumluluk alanlarında emin, güvenli ve huzurlu bir kent ortamı sağlamak
HEDEF- 7.1	Plan dönemi sonuna kadar vatandaşın sağlığını her türlü tehlikeden korumak için koruyucu ve önleyici çalışmalar yapmak ve yapılmasına öncülük etmek

PERFORMANS HEDEFİ- 7.1.2	2010 yılında İlçemiz semt pazarlarında denetimlere devam edilecek, Salı Pazarı'nda yer alan 250 pazarcı esnafı belgelendirilecektir.
AÇIKLAMALAR: 2010 yılında ilçemizin muhtelif yerlerinde 5 gün açılmakta olan semt pazarlarında, malların sağlık kurallarına uygun olarak satışa sunulmasını sağlayıcı satış yeri, çevre ve alt yapı gibi düzenlemeleri yapmakla ve tüketicinin korunmasına yönelik tedbirlerin alınması için etkin olarak denetimlere devam edilecek, Salıpazarı pazarcı esnafı belgelendirilecektir.	

PERFORMANS GÖSTERGELERİ		2009	2010	2011
1	Pazarcı esnafı denetim sayısı	-	1.500	1.500
AÇIKLAMA: Adet				
2	Pazarcı esnafının belgelendirilmesi	-	250	250
AÇIKLAMA: Adet				
3				
AÇIKLAMA:				

FAALİYETLER	Kaynak İhtiyacı (TL)		
	Bütçe	Bütçe Dışı	Toplam
1			
2			
3			
GENEL TOPLAM			
SORUMLU BİRİM	Zabıta Müdürlüğü		

İDARE ADI	ÇORLU BELEDİYESİ
------------------	------------------

AMAÇ-7	Belediyemiz sorumluluk alanlarında emin, güvenli ve huzurlu bir kent ortamı sağlamak
HEDEF- 7.1	Plan dönemi sonuna kadar vatandaşın sağlığını her türlü tehlikeden korumak için koruyucu ve önleyici çalışmalar yapmak ve yapılmasına öncülük etmek

PERFORMANS HEDEFİ- 7.1.3	2010 yılında İlçemiz sınırlarındaki 3.500 işyeri denetlenecektir. Denetim sonrası tespit edilen ruhsatsız işyerleri ruhsatlandırılacaktır.
AÇIKLAMALAR: 2010 yılında Gayri Sıhhi Müesseselere yönelik etkin denetim ve ruhsatlandırma işlemlerinin yapılması sağlanacaktır. Sıhhi müesseseler ve umuma açık istirahat ve eğlence yerlerinin ruhsatsız çalışmasının önlenmesi, bu iş yerlerinde kamu düzeni ve kişi güvenliğinin sağlanması için gerekli kontrollerin yapılması hedeflenmektedir.	

PERFORMANS GÖSTERGELERİ		2009	2010	2011
1	Denetlenecek iş yeri adedi	-	3.500	-
AÇIKLAMA: Adet				
2	2.ve3. sınıf gayri sıhhi müesseselerin ruhsat komisyon denetim sayısı	-	50	60
AÇIKLAMA: Adet				
3	Ruhsatsız gayri sıhhi müesseselerin tespiti ve ruhsatlandırma çalışmaları kapsamında başvuru değerlendirme oranı	-	% 100	% 100
AÇIKLAMA: Oran (%)				
4	Sıhhi müessese denetim sonucu ruhsatlandırılacak yeni işyeri sayısı	-	450	400
AÇIKLAMA: Adet				
5	Umuma açık istirahat ve eğlence yerlerinin denetim sonucu ruhsatlandırılacak yeni işyeri sayısı	-	50	50
AÇIKLAMA: Adet				
6	Hafta tatili işyeri açma ve çalıştırma ruhsat sayısı	-	1.000	1.200
AÇIKLAMA: Adet				

FAALİYETLER	Kaynak İhtiyacı (TL)		
	Bütçe	Bütçe Dışı	Toplam
1			
2			
3			
GENEL TOPLAM			
SORUMLU BİRİM	Zabıta Müdürlüğü		

İDARE ADI	ÇORLU BELEDİYESİ
------------------	-------------------------

AMAÇ-7	Belediyemiz sorumluluk alanlarında emin, güvenli ve huzurlu bir kent ortamı sağlamak
HEDEF- 7.1	Plan dönemi sonuna kadar vatandaşın sağlığını her türlü tehlikeden korumak için koruyucu ve önleyici çalışmalar yapmak ve yapılmasına öncülük etmek

PERFORMANS HEDEFİ- 7.1.4	2010 yılında İtfaiye Müdürlüğü'nce önceki yıllarda yapılan tatbikat ve eğitimlerde %10 artış sağlanacaktır.
AÇIKLAMALAR: Vatandaşın doğal afetlere karşı bilinçlendirilmesi ve zamanında önlem alınabilmesi adına düzenlenen eğitim ve tatbikatlara, 2010 yılında da devam edilmesi ve önceki yıllara oranla %10 artış sağlanması hedeflenmektedir. Ayrıca, bilgilendirme amaçlı afiş ve broşür hazırlanarak dağıtımı yapılacak ve kurum web sitesinde de bilgilendirme amaçlı sunumlar yayınlanacaktır.	

PERFORMANS GÖSTERGELERİ		2009	2010	2011
1	Tatbikat sayısında artış oranı	-	%10	%15
AÇIKLAMA: Oran (%)				
2	Eğitim sayısında artış oranı	-	%10	%15
AÇIKLAMA: Oran (%)				
3	Afiş ve broşür	-	2.000	2.500
AÇIKLAMA: Adet				
4	Kurum web sitesinde yayınlanmaya başlanması	-	Uygulamaya geçilmesi	-
AÇIKLAMA: Uygulamaya geçilmesi				

FAALİYETLER	Kaynak İhtiyacı (TL)			
	Bütçe	Bütçe Dışı	Toplam	
1	Afiş ve broşür alım faaliyeti	10.000	-	10.000
2	Söndürme malzemesi alım faaliyeti	70.000	-	70.000
3		-	-	-
GENEL TOPLAM		80.000	-	80.000
SORUMLU HARCAMA BİRİMİ		İtfaiye Müdürlüğü		

İDARE ADI	ÇORLU BELEDİYESİ
------------------	-------------------------

AMAÇ-7	Belediyemiz sorumluluk alanlarında emin, güvenli ve huzurlu bir kent ortamı sağlamak
HEDEF- 7.1	Plan dönemi sonuna kadar vatandaşın sağlığını her türlü tehlikeden korumak için koruyucu ve önleyici çalışmalar yapmak ve yapılmasına öncülük etmek

PERFORMANS HEDEFİ- 7.1.5	2010 yılında, 750 adet bakıma muhtaç başıboş hayvan buldukları ortamdan alınıp barınağa getirilerek gerekli bakım tedavi ve aşı uygulamaları yapılacaktır.
AÇIKLAMALAR: Sahipsiz hayvanların buldukları ortamlardan alınması, canlı olarak tesise getirilmeleri, bakım ve tedavilerinin sağlanması, aşı programlarının uygulanması ve kısırlaştırılmaları bilimsel yöntemlerle yapıp, sahiplendirme işlemlerinin tümünün kayıt altına alınması ve zoonoz hastalıkların oluşumunun ve yayılmasının engellenmesi ile insan, hayvan ve çevre sağlığının korunması amaçlanmaktadır.	

PERFORMANS GÖSTERGELERİ		2009	2010	2011
1	Her hafta 1 mahalle denetlenecek şekilde bölgesel bazda kontrol planlarının hazırlanması	-	Haftalık periyotlarda kontrol planı hazırlama	-
AÇIKLAMA: Tarih (haftalık)				
2	Her yıl üçer aylık periyotlarda denetimlerin yapılması, yapılan denetimlerin mahalle bazında raporlandırılması oranı	-	% 100	-
AÇIKLAMA: Tarih, Oran (%)				
3	Kısırlaştırma işlemi	-	250	-
AÇIKLAMA: Adet				
4	Sahiplendirme	-	150	-
AÇIKLAMA: Adet				

FAALİYETLER	Kaynak İhtiyacı (TL)			
	Bütçe	Bütçe Dışı	Toplam	
1	Barınak faaliyeti	30.000	-	30.000
2		-	-	-
3		-	-	-
GENEL TOPLAM		30.000	-	30.000
SORUMLU HARCAMA BİRİMİ		Veteriner İşleri Müdürlüğü		

İDARE ADI	ÇORLU BELEDİYESİ
------------------	-------------------------

AMAÇ-7	Belediyemiz sorumluluk alanlarında emin, güvenli ve huzurlu bir kent ortamı sağlamak
HEDEF- 7.1	Plan dönemi sonuna kadar vatandaşın sağlığını her türlü tehlikeden korumak için koruyucu ve önleyici çalışmalar yapmak ve yapılmasına öncülük etmek

PERFORMANS HEDEFİ- 7.1.6	2010 yılında da vektör mücadelesi faaliyeti kapsamında halk ve çevre sağlığının korunmasına yönelik çalışmalara devam edilecektir.
AÇIKLAMALAR: Halk ve çevre sağlığının korunması amacıyla yönelik, haşerelerin Çorlu halkı üzerinde yarattığı hastalık riskini minimuma indirmek, özellikle sivrisinek, karasinek ve kenelerin verdiği rahatsızlığı azaltmak, umuma açık yerlerde dezenfeksiyon yaparak halkın yaşam kalitesinin yükseltilmesinin sağlanması amacıyla, 2010 yılı Vektör Mücadelesi organizesinde; Sağlık Bakanlığı'nın "Halk Sağlığı Alanında Haşerelere Karşı Mücadele Usul ve Esasları Yönetmeliği" ile getirilen yeni düzenlemeler çerçevesinde, Dünya Sağlık Örgütü (WHO) normlarına uygun, Çorlu Belediyesi sınırları içerisinde sivrisinek, karasinek popülasyonunun kontrol altına alınması için insan sağlığına, doğal yaşama ve hedef dışı canlılara zarar vermeyen bir çalışma programının oluşturulması hedeflenmektedir.	

PERFORMANS GÖSTERGELERİ		2009	2010	2011
1	Mart-Nisan Mayıs aylarında sivrisinek larva üreme alanları tespit edilip güncellenmiş kayıtları ile periyodik ilaçlama programı çerçevesinde kimyasal larvasitler ile ilaçlanması ve raporlanması	-	100 .000 lt (Seyreltilmiş Larvasit)	-
AÇIKLAMA: Kullanılan ilaç miktarı (lt)				
2	Mayıs-Eylül ayları döneminde her gün ve her gece kene ve açık alan ilaçlama programlarının hazırlanması ve raporlandırılması (ULV Sistemi)	-	500 Lt (İnsektisit)	-
AÇIKLAMA: Kullanılan ilaç miktarı (lt)				
3	Yılda iki kez okulların, camilerin ve su depolarının planlanan tarihlerde dezenfekte edilmesi ve raporlandırılması	-	200 Lt (Dezenfektan)	-
AÇIKLAMA: Kullanılan ilaç miktarı (lt)				
4	Her yıl Kurban Bayramı öncesi ve sonrası satış kesim yerlerinin dezenfekte edilmesi ve raporlandırılması	-	50 Lt (Dezenfektan)	-
AÇIKLAMA: Kullanılan ilaç miktarı (lt)				

FAALİYETLER		Kaynak İhtiyacı (TL)		
		Bütçe	Bütçe Dışı	Toplam
1	Vektör mücadelesi faaliyeti	100.000	-	100.000
2	Dezenfeksiyon faaliyeti	6.000	-	6.000
3		-	-	-
GENEL TOPLAM		106.000	-	106.000
SORUMLU HARCAMA BİRİMİ		Veteriner İşleri Müdürlüğü		

İDARE ADI	ÇORLU BELEDİYESİ
------------------	-------------------------

AMAÇ-8	Su, kanalizasyon ve yağmur suyu alt yapı sorunları çözülmüş, vatandaşlarına sağlıklı ve yeterli miktarda içme ve kullanma suyu teminini gerçekleştirmiş çağdaş bir Çorlu yaratmak.
HEDEF- 8.1	Plan dönemi sonuna kadar içme ve kullanma suyu, kanalizasyon ve yağmur suyu alt yapısı bulunmayan bölgelere bu hizmetlerin götürülmesi.

PERFORMANS HEDEFİ- 8.1.1	2010 yılında ilçemizin ihtiyaç duyulan bölgelerinde 5 km. içme suyu şebekesi ile 10 km. kanalizasyon alt yapısı yapılacaktır.
AÇIKLAMALAR: Bu alt yapı hizmetlerinin yapılması ile vatandaşlarımızın yaşamış olduğu mağduriyetler giderilmiş olacaktır.	

PERFORMANS GÖSTERGELERİ		2009	2010	2011
1	Yapılan içme suyu alt yapısı	-	5	-
AÇIKLAMA: km.				
2	Yapılan kanalizasyon – yağmur suyu alt yapısı	-	10	-
AÇIKLAMA: km.				
3				
AÇIKLAMA:				

FAALİYETLER	Kaynak İhtiyacı (TL)			
	Bütçe	Bütçe Dışı	Toplam	
1	İçme suyu alt yapı faaliyeti	500.000	-	500.000
2	Kanalizasyon alt yapı faaliyeti	1.000.000	-	1.000.000
3		-	-	-
GENEL TOPLAM		1.500.000	-	1.500.000
SORUMLU HARCAMA BİRİMİ		İşletme ve İştirakler Müdürlüğü		

İDARE ADI	ÇORLU BELEDİYESİ
------------------	------------------

AMAÇ-8	Su, kanalizasyon ve yağmur suyu alt yapı sorunları çözülmüş, vatandaşlarına sağlıklı ve yeterli miktarda içme ve kullanma suyu teminini gerçekleştirmiş çağdaş bir Çorlu yaratmak.
HEDEF- 8.1.	Plan Dönemi sonuna kadar içme ve kullanma suyu, kanalizasyon ve yağmur suyu alt yapısı bulunmayan bölgelere bu hizmetlerin götürülmesi.

PERFORMANS HEDEFİ- 8.1.2	2010 yılında, Çetin Emeç Bulvarı, İsmet Paşa ve Bahriye Üçok Caddeleri'nin su-kanal ve yağmur suyu alt yapısı tamamlanacaktır.
AÇIKLAMALAR: Bu alt yapı hizmetlerinin tamamlanması ile söz konusu bulvar ve caddelerde üst yapı çalışmalarına başlanabilecektir.	

PERFORMANS GÖSTERGELERİ		2009	2010	2011
1	Çetin Emeç Bulvarı alt yapısının yapılması			
AÇIKLAMA: Km.				
2	İsmet Paşa Caddesi alt yapısının yapılması			
AÇIKLAMA: Km.				
3	Bahriye Üçok Caddesi alt yapısının yapılması			
AÇIKLAMA: Km.				

FAALİYETLER		Kaynak İhtiyacı (TL)		
		Bütçe	Bütçe Dışı	Toplam
1	Çetin Emeç Bulvarı alt yapı faaliyeti	2.000.000	-	2.000.000
2	İsmet Paşa Caddesi alt yapı faaliyeti	2.000.000	-	2.000.000
3	Bahriye Üçok Caddesi alt yapı faaliyeti	1.000.000	-	1.000.000
4				
GENEL TOPLAM		5.000.000	-	5.000.000
SORUMLU HARCAMA BİRİMİ		İşletme ve İştirakler Müdürlüğü		

İDARE ADI	ÇORLU BELEDİYESİ
------------------	-------------------------

AMAÇ-8	Su, kanalizasyon ve yağmur suyu alt yapı sorunları çözülmüş, vatandaşlarına sağlıklı ve yeterli miktarda içme ve kullanma suyu teminini gerçekleştirmiş çağdaş bir Çorlu yaratmak.
HEDEF- 8.2	Plan Dönemi sonuna kadar mevcut içme ve kullanma suyu ile kanalizasyon hatlarının ihtiyaç duyulan bölgelerinde gerekli yenileme çalışmalarının yapılması

PERFORMANS HEDEFİ- 8.2.1	2010 yılında mevcut içme ve kullanma suyu ile kanalizasyon hatlarının aciliyet arz eden bölgelerinde gerekli yenileme işlemleri yapılacaktır.
AÇIKLAMALAR: Alt yapıdaki bu yenileme işlemleri ile sık sık yaşanan arıza sorunları minimuma indirilmiş olacaktır.	

PERFORMANS GÖSTERGELERİ		2009	2010	2011
1	İçme suyu alt yapısı yenileme miktarı			
AÇIKLAMA: m.				
2	Kanalizasyon alt yapısı yenileme miktarı			
AÇIKLAMA: m.				
3				
AÇIKLAMA:				

FAALİYETLER		Kaynak İhtiyacı (TL)		
		Bütçe	Bütçe Dışı	Toplam
1	İçme suyu alt yapısı yenileme (Temiz su malzeme alımı) faaliyeti	250.000	-	250.000
2	Kanalizasyon alt yapısı yenileme (Beton büz alımı) faaliyeti	250.000	-	250.000
3		-	-	-
GENEL TOPLAM		500.000	-	500.000
SORUMLU HARCAMA BİRİMİ		İşletme ve İştirakler Müdürlüğü		

İDARE ADI	ÇORLU BELEDİYESİ
------------------	-------------------------

AMAÇ-8	Su, kanalizasyon ve yağmur suyu alt yapı sorunları çözülmüş, vatandaşlarına sağlıklı ve yeterli miktarda içme ve kullanma suyu teminini gerçekleştirmiş çağdaş bir Çorlu yaratmak.
HEDEF- 8.3	Plan dönemi sonuna kadar ilçemizin gelecekte ihtiyaç duyacağı yeni su kaynaklarının planlanması ve gerekli kuyu-depo-isale hattı gibi tesislerin yapılması.

PERFORMANS HEDEFİ- 8.3.1	2010 yılında ilçemiz Kazimiye Mahalle Emlak konutları arkasında bulunan terfi merkezine 2 adet derin sondaj su kuyusu açılacaktır.
AÇIKLAMALAR: Bu kuyuların açılması ile söz konusu bölgedeki TOKİ tarafından yapılan konut inşaatının tamamlanması ile ortaya çıkacak su ihtiyacı karşılanmış olacaktır.	

PERFORMANS GÖSTERGELERİ		2009	2010	2011
1	Açılan su kuyusu	-	2	-
AÇIKLAMA: Adet				
2				
AÇIKLAMA:				
3				
AÇIKLAMA:				

FAALİYETLER		Kaynak İhtiyacı (TL)		
		Bütçe	Bütçe Dışı	Toplam
1	2 adet su kuyusu açılması faaliyeti	200.000	-	200.000
2		-	-	-
3		-	-	-
GENEL TOPLAM		200.000	-	200.000
SORUMLU HARCAMA BİRİMİ		İşletme ve İştirakler Müdürlüğü		

İDARE ADI	ÇORLU BELEDİYESİ
------------------	-------------------------

AMAÇ-8	Su, kanalizasyon ve yağmur suyu alt yapı sorunları çözülmüş, vatandaşlarına sağlıklı ve yeterli miktarda içme ve kullanma suyu teminini gerçekleştirmiş çağdaş bir Çorlu yaratmak.
HEDEF- 8.4	Plan dönemi sonuna kadar ilçemizde abonesiz kaçak su kullanımı ile etkin mücadele edilmesi.

PERFORMANS HEDEFİ- 8.4.1	2010 yılında ilçemiz genelinde abonesiz kaçak su kullanım oranı %2 'ye indirilecektir.
AÇIKLAMALAR: Kaçak su kullanımına yönelik bu mücadele ile hem kurumumuzun menfaatleri korunmuş olacak hem de bu konu ile alakalı olarak, vatandaşlarımız üzerindeki rahatsızlık ortadan kaldırılmış olacaktır.	

PERFORMANS GÖSTERGELERİ		2009	2010	2011
1	Kaçak su konusunda tutulan tutanak sayısı			
AÇIKLAMA: Adet				
2	Kaçak su konusunda uygulanan ceza miktarı			
AÇIKLAMA: TL				
3	Kaçak su kullanımı konusunda savcılık makamına havale edilen dosya sayısı			
AÇIKLAMA: Adet				

FAALİYETLER		Kaynak İhtiyacı (TL)		
		Bütçe	Bütçe Dışı	Toplam
1	Personel hizmet alımı faaliyeti	400.000	-	400.000
2		-	-	-
3		-	-	-
GENEL TOPLAM		400.000	-	400.000
SORUMLU HARCAMA BİRİMİ		İşletme ve İştirakler Müdürlüğü		

D-İDARENİN TOPLAM KAYNAK İHTİYACI

İDARE PERFORMANS TABLOSU

İdare Adı	ÇORLU BELEDİYESİ
-----------	------------------

Performans Hedefi	Faaliyet	Performans Hedefi / Faaliyeti	BÜTÇE İÇİ		BÜTÇE DIŞI		TOPLAM	
			TL	PAY (%)	TL	PAY (%)	TL	PAY (%)
1.1.1		2010 yılında Bülent Ecevit Bulvarı'nın kamulaştırma işlemleri tamamlanacaktır.						
	1	Kamulaştırma faaliyeti	700.000	0,84	-	-	700.000	0,84
1.1.2		2010 yılında 1 tane bulvar, 2 tane cadde hizmete açılacaktır.						
	1	Yol açma faaliyeti	1.000.000	1,20	-	-	1.000.000	1,20
1.1.3		2010 yılında 1 tane bulvar yolu trafiğe açılacaktır.						
	1	Sinyalizasyon çalışmaları faaliyeti	200.000	0,24	-	-	200.000	0,24
	2	Dikey trafik çalışmaları faaliyeti	70.000	0,08	-	-	70.000	0,08

Performans Hedefi	Faaliyet	Performans Hedefi / Faaliyeti	BÜTÇE İÇİ		BÜTÇE DIŞI		TOPLAM	
			TL	PAY (%)	TL	PAY (%)	TL	PAY (%)
	3	Yatay trafik çalışmaları faaliyeti	20.000	0,02	-	-	20.000	0,02
1.1.4		2010 yılında 30 km yeni imar yolu açılacaktır.						
	1	Yol Açma Faaliyeti	250.000	0,30	-	-	250.000	0,30
1.1.5		2010 yılında, Ali Osman Çelebi Bulvarı ve Bülent Ecevit Bulvarı'nda öncelik arz eden 4 adet kavşağın sinyalizasyonu modernize edilecek.						
	1	Sinyalizasyon bakım onarım faaliyeti	200.000	0,24	-	-	200.000	0,24
1.1.6		2010 yılı sonuna kadar şehrimizin ulaşımını rahatlatmak için 1 adet köprülü kavşağın projelerinin hazırlatılarak yapılmasını sağlamak.						
	1	Proje faaliyeti	100.000	0,12	-	-	100.000	0,12
	2	Köprülü kavşak yapım faaliyeti	1.000.000	1,20	-	-	1.000.000	1,20
1.2.1		2010 yılı sonuna kadar 30 km. bitümlü sıcak karışım asfalt yol yapılacaktır.						
	1	Asfaltlama faaliyeti	1.750.000	2,09	-	-	1.750.000	2,09
1.2.2		2010 yılı sonuna kadar 15 km. yolun kaldırım çalışması tamamlanacaktır.						
	1	Kaldırım çalışmaları faaliyeti	400.000	0,48	-	-	400.000	0,48

Performans Hedefi	Faaliyet	Performans Hedefi / Faaliyeti	BÜTÇE İÇİ		BÜTÇE DIŞI		TOPLAM	
			TL	PAY (%)	TL	PAY (%)	TL	PAY (%)
1.2.3		2010 yılı sonuna kadar 30 km. stabilize ve bozuk yolun asfaltlanması yapılacaktır.						
	1	Stabilize yol asfaltlama faaliyeti	1.750.000	2,09	-	-	1.750.000	2,09
1.2.4		2010 yılında belediyemiz asfalt şantiyesinin kapasitesinin artırılması ve daha modernize hale getirilmesi sağlanacaktır.						
	1	Asfalt plenti kurulum faaliyeti	2.000.000	2,39	-	-	2.000.000	2,39
1.2.5		2010 yılı sonuna kadar 20 km. yolun sathi kaplaması yapılacaktır.						
	1	Sathi kaplama faaliyeti	800.000	0,96	-	-	800.000	0,96
1.3.1		2010 yılında 1 adet yer altı otoparkı yapılacaktır.						
	1	Proje faaliyeti	60.000	0,07	-	-	60.000	0,07
2.1.1		2010 yılında 10 tane yeni park yapılacaktır.						
	1	10 yeni park yapımı faaliyeti	1.000.000	1,20	-	-	1.000.000	1,20
	2	Düzenlenen mevcut park faaliyeti	1.000.000	1,20	-	-	1.000.000	1,20
	3	Spor sahası yapım faaliyeti	500.000	0,60	-	-	500.000	0,60
2.2.1		2010 yılında Çorlu ilçesinde mevcut olan parkların yıllık bakımı, hizmet alımı yöntemiyle ihale edilecektir.						

Performans Hedefi	Faaliyet	Performans Hedefi / Faaliyeti	BÜTÇE İÇİ		BÜTÇE DIŞI		TOPLAM	
			TL	PAY (%)	TL	PAY (%)	TL	PAY (%)
	1	Park bakım sulama hizmeti alımı faaliyeti	4.500.000	5,38	-	-	4.500.000	5,38
2.2.2		2010 yılında mevcut olan parklara ve yeni yapılacak parklar için çiçek tohumu, bitki, çiçek alımı yapılacaktır.						
	1	Çiçek tohumu, ağaç, çalı alımı ve çim üretimi faaliyeti	600.000	0,72	-	-	600.000	0,72
2.3.1		2010 yılında, Çorlu Belediyesi dahilindeki mahallelerin ve piknik alanlarının temizliği, hizmet alımı yöntemiyle ihale edilerek özel bir firmaya yaptırılacaktır.						
	1	Temizlik işleri hizmet alımı faaliyeti	10.000.000	11,95	-	-	10.000.000	11,95
2.3.2		2010 yılında 1.250 adet konteynır alınacaktır.						
	1	Konteynır alım faaliyeti	400.000	0,48	-	-	400.000	0,48
2.3.3		2010 yılında katı atık bertaraf tesisinin kurulmasına yönelik ön çed raporu alınacaktır.						
2.3.4		2010 yılında çevre ile ilgili panel sempozyum seminer ve okullarda bilgilendirme çalışmaları yapılacaktır.						
	1	Broşür ve afiş vs. alım faaliyeti	5.200	0,01	-	-	5.200	0,01

Performans Hedefi	Faaliyet	Performans Hedefi / Faaliyeti	BÜTÇE İÇİ		BÜTÇE DIŞI		TOPLAM	
			TL	PAY (%)	TL	PAY (%)	TL	PAY (%)
2.3.5		2010 yılında Çorlu'nun gürültü haritasının % 40'ı tamamlanacaktır.						
	1	Gürültü haritasının oluşturulması faaliyeti	40.000	0,05	-	-	40.000	0,05
3.1.1		2010 yılında Uluslararası 23 Nisan Çocuk Festivali düzenlenecektir.						
	1	Komşu ülkeler ve komşu iller ile yazışmalar	100		-	-	100	
	2	Festivalin gerçekleştirilmesi	100.000	0,12	-	-	100.000	0,12
3.1.2		2010 yılında Uluslararası 19 Mayıs Gençlik Festivali düzenlenecektir.						
	1	Komşu ülkeler ve komşu iller ile yazışmalar	100		-	-	100	
	2	Festivalin gerçekleştirilmesi	100.000	0,12	-	-	100.000	0,12
3.1.3		2010 yılında Uluslararası Çorlu Yaz Festivali düzenlenecektir.						
	1	Komşu ülkelere ve İlçemizde faaliyet gösteren derneklere katılım davetiyesi gönderilmesi	100		-	-	100	
	2	Festivalin gerçekleştirilmesi	500.000	0,60	-	-	500.000	0,60
3.1.4		2010 yılında Uluslararası Çorlu Yaz Festivali kapsamında en az 250 çocuğun sünnet edilmesi,30 çiftin evlendirilmesi						

Performans Hedefi	Faaliyet	Performans Hedefi / Faaliyeti	BÜTÇE İÇİ		BÜTÇE DIŞI		TOPLAM	
			TL	PAY (%)	TL	PAY (%)	TL	PAY (%)
	1	İhalenin yapılması, etkinliğin gerçekleştirilmesi faaliyeti	63.000	0,08	-	-	63.000	0,08
3.1.5		2010 yılında halkımıza yönelik 5 adet Çanakkale gezisi, 3 adet Kırklareli gezisi ve 5 adet Edirne gezisi düzenlenecektir.						
	1	Gezi programının duyurulması faaliyeti	1.000		-	-	1.000	
	2	Akaryakıt gideri	10.000	0,01	-	-	10.000	0,01
3.1.6		Sosyal Belediyecilik kapsamında özel günler ve haftalarda etkinlikler düzenlemek						
	1	Etkinliklerin gerçekleştirilmesi	50.000	0,06	-	-	50.000	0,06
3.1.7		2010 yılında halkımızı bilinçlendirici 6 adet seminerler düzenlenecektir.						
	1	Etkinliğin duyurulması	5 000	0,01	-	-	5 000	0,01
	2	Seminerin gerçekleştirilmesi	12.000	0,01	-	-	12.000	0,01
3.1.8		2010 yılında kurs öğrencilerinin eğitimlerinin sonuçlarını halkımızla paylaşmak için 4 sergi ve 5 gece düzenlenecektir.						
	1	Sergi ve gece düzenleme faaliyeti	1.000		-	-	1.000	
3.1.9		2010 yılında Çorlu'yu temsil eden amatör sporcu ve kulüplere destek verilmesi						

Performans Hedefi	Faaliyet	Performans Hedefi / Faaliyeti	BÜTÇE İÇİ		BÜTÇE DIŞI		TOPLAM	
			TL	PAY (%)	TL	PAY (%)	TL	PAY (%)
	1	Başarılı sporculara verilecek hediyeler	10.000	0,01	-	-	10.000	0,01
	2	Yapılacak yardımlar	100.000	0,12	-	-	100.000	0,12
3.1.10		2010 yılında 12 adet tiyatro oyunun belediyemiz tarafından Tamer Levent sahnesinde halkımızın gösterimine sunulacaktır.						
	1	Gerekli duyuruların yapılması	2.500		-	-	2.500	
	2	Oyunların sahnelenmesi	100.000	0,12	-	-	100.000	0,12
3.2.1		2010 yılı sonuna kadar ilçemizin sosyal ve sportif ihtiyaçlarının karşılanması için 1 adet Kapalı Spor salonu yapılacaktır.						
	1	Proje faaliyeti	60.000	0,07	-	-	60.000	0,07
4.1.1		2010 yılında ihtiyaç sahibi 600 Lise ve 600 okul öncesi eğitim alan öğrenciye burs yardımı yapılacaktır.						
	1	Burs yardımı faaliyeti	600.000	0,72	-	-	600.000	0,72
4.1.2		2010 yılında ihtiyaç sahibi 7.000 vatandaşa gıda yardımı yapılacaktır.						
	1	Gıda yardımı faaliyeti	500.000	0,60	-	-	500.000	0,60
4.1.3		2010 yılında ihtiyaç sahibi 7.000 kişiye 3.500 ton kömür yardımı yapılacaktır.						

Performans Hedefi	Faaliyet	Performans Hedefi / Faaliyeti	BÜTÇE İÇİ		BÜTÇE DIŞI		TOPLAM	
			TL	PAY (%)	TL	PAY (%)	TL	PAY (%)
	1	Kömür yardımı faaliyeti	1.050.000	1,25	-	-	1.050.000	1,25
4.1.4		2010 yılında ihtiyaç sahibi 7.000 öğrenciye okul kıyafeti yardımı yapılacaktır.						
	1	Öğrenci okul kıyafeti yardımı faaliyeti	250.000	0,30	-	-	250.000	0,30
4.1.5		2010 yılında Çorlu mücavir alan sınırları içerisinde ücretsiz defin hizmeti verilecektir.						
	1	Cenaze hizmet gideri faaliyeti	81.120	0,10	-	-	81.120	0,10
4.2.1		2010 yılında sosyal belediyecilik kapsamında mesleki eğitim ve meslek edindirme kursları düzenlenecektir.						
	1	Malzeme ve kıyafet giderleri	41.000	0,05	-	-	41.000	0,05
5.1.1		2010 yılı içinde yaklaşık 200 ha alanda 3194 Sayılı İmar Kanununun 18. madde uygulaması işlemleri yapılacaktır.						
	1	Uygulama bedeli	600.000	0,72	-	-	600.000	0,72
5.1.2		2010 yılında yeni mezarlık alanı için kamulaştırma çalışmaları yapılacaktır.						
	1	Yeni mezarlık alanı kamulaştırma faaliyeti	520.000	0,62	-	-	520.000	0,62

Performans Hedefi	Faaliyet	Performans Hedefi / Faaliyeti	BÜTÇE İÇİ		BÜTÇE DIŐI		TOPLAM	
			TL	PAY (%)	TL	PAY (%)	TL	PAY (%)
5.2.1		2010 yılında doğal afet risk haritalarının oluşturulması için proje çalışması yapılacaktır.						
	1	Risk haritalarının oluşturulması faaliyeti	50.000	0,06	-	-	50.000	0,06
5.4.1		2010 yılında şehir merkezindeki bina cephelerinin düzenlenmesi sağlanacaktır.						
6.1.1		2010 yılında 2 adet eğitim / seminer düzenlenecek.						
	1	Eğitim faaliyeti	20.000	0,02	-	-	20.000	0,02
6.1.2		2010 yılında tüm meclis kararları halka ilan edilecek						
6.1.3		2010 yılında 20 adet stajyer öğrenci çalıştırılacaktır.						
	1	Stajyer ödeneđi faaliyeti	56.160	0,07	-	-	56.160	0,07
6.1.4		2010 yılında 1 tabip ve 1 sağlık memuru istihdam edilerek vatandaşlarımıza sağlıkla ilgili bilgilendirici seminerler düzenlenecektir.						
6.1.5		2010 yılında belediyenin gelir yaratma kapasitesi arttırılacaktır.						

Performans Hedefi	Faaliyet	Performans Hedefi / Faaliyeti	BÜTÇE İÇİ		BÜTÇE DIŞI		TOPLAM	
			TL	PAY (%)	TL	PAY (%)	TL	PAY (%)
6.1.6		2010 yılında Fen İşleri Müdürlüğü bünyesinde kullanılmak üzere 1 adet asfalt sökme makinesi ve 1 adet asfalt serme makinesi alınacaktır.						
	1	İş makinesi alım faaliyeti	1.000.000	1,20	-	-	1.000.000	1,20
6.1.7		2010 yılında Park ve Bahçeler Müdürlüğü çalışmalarında kullanılmak üzere kamyon, kapalı kasa kamyon ve kepçe alınacaktır.						
	1	Araç alım faaliyeti	300.000	0,36	-	-	300.000	0,36
	2	Kepçe alım faaliyeti	150.000	0,18	-	-	150.000	0,18
6.1.8		2010 yılında Zabıta Teşkilatının geliştirilmesi için çalışanlara gerekli eğitimler verilecektir.						
	1	Hizmet içi eğitim seminer faaliyeti	5.000	0,01	-	-	5.000	0,01
	2	Kurum içi ve kurum dışı eğitim faaliyeti	50.000	0,06	-	-	50.000	0,06
	3	Kurum ile birlikte çalışma kültürünün geliştirilmesi ve motivasyonunun yükseltilmesine yönelik etkinlikler düzenlenmesi faaliyeti	2.000		-	-	2.000	

Performans Hedefi	Faaliyet	Performans Hedefi / Faaliyeti	BÜTÇE İÇİ		BÜTÇE DIŞI		TOPLAM	
			TL	PAY (%)	TL	PAY (%)	TL	PAY (%)
6.1.9		2010 yılında, 1 adet şnerkol tipi 45 m veya üzeri merdivenli araç, 1 adet şişme bot (Zodyak) ve ihtiyaç doğrultusunda teçhizat ve ekipman alımı yapılacaktır.						
	1	Araç alım faaliyeti	300.000	0,36	-	-	300.000	0,36
	2	Teçhizat ve ekipman alım faaliyeti	120.000	0,14	-	-	120.000	0,14
	3	Şişme bot (Zodyak) alım faaliyeti	15.000	0,02	-	-	15.000	0,02
6.1.10		2010 yılı sonuna kadar Belediyemiz itfaiyesinin daha verimli hizmet verebilmesi için Sağlık Mahallesi'ne İtfaiye Müfreze Binası yapılacaktır.						
	1	Proje faaliyeti	50.000	0,06	-	-	50.000	0,06
	2	Müfreze yapım faaliyeti	350.000	0,42	-	-	350.000	0,42
6.1.11		2010 yılında yedekleme sistemi kurulacak ve birimlerin ihtiyacı olan bilgisayar ve tüm yazılım ve donanım malzemeleri alınacaktır.						
	1	Yedekleme sistemi alınması faaliyeti	150.000	0,18	-	-	150.000	0,18
	2	Donanım alımları faaliyeti	50.000	0,06	-	-	50.000	0,06
	3	Yazılım alımları faaliyeti	50.000	0,06	-	-	50.000	0,06

Performans Hedefi	Faaliyet	Performans Hedefi / Faaliyeti	BÜTÇE İÇİ		BÜTÇE DIŞI		TOPLAM	
			TL	PAY (%)	TL	PAY (%)	TL	PAY (%)
6.1.12		2010 yılı süresince otomasyon sistemi ve gerekli bilgisayar eğitimleri verilecektir.						
6.1.13		2010 yılında Ulaşım Hizmetleri Müdürlüğü'nce, 2 adet binek aracı, 1 adet otobüs alınacaktır.						
	1	Taşıt alım faaliyeti	300.000	0,36	-	-	300.000	0,36
6.1.14		2010 yılında açılan dava sayısının ve aleyhe sonuçlanan davaların %25 azalması hedeflenmektedir.						
6.1.15		2010 yılında açılan Kalite Yönetim Sistemi çalışmalarında en az bir iç tetkik yapılacak ve belgelendirme firmasınınca 3. Periyodik Dış Denetim yapılacaktır.						
	1	Denetim Faaliyeti	2.100		-	-	2.100	
6.1.16		2010 yılında, İşletme ve İştirakler Müdürlüğü çalışmalarında kullanılmak üzere, 1 adet Beko-Loader kazıcı yükleyici iş makinesi alınacaktır.						
	1	Beko-Loader iş makinesi alımı faaliyeti	150.000	0,18	-	-	150.000	0,18

Performans Hedefi	Faaliyet	Performans Hedefi / Faaliyeti	BÜTÇE İÇİ		BÜTÇE DIŞI		TOPLAM	
			TL	PAY (%)	TL	PAY (%)	TL	PAY (%)
6.1.17		2010 yılında 16 adet su saati okuma el terminali alınacaktır.						
	1	El terminali alım faaliyeti	60.000	0,07	-	-	60.000	0,07
6.2.1		2010 yılında kent bilgi sistemi projesi kapsamında e-belediye, t-belediye, halk masası ve NVİ (Nüfus vatandaşlık işlemleri) entegrasyonunun tamamlanarak uygulamaya geçilmesi ve saha çalışmasına başlanarak sistemin kurulması hedeflenmektedir.						
	1	Donanım ihtiyacının karşılanması	150.000	0,18	-	-	150.000	0,18
	2	Yazılım ihtiyacının karşılanması	1.500.000	1,79	-	-	1.500.000	1,79
7.1.1		Sağlıklı kent kavramı içinde sigara kullanımının azaltılmasına ilişkin mevzuata uygun denetimler 2010 yılında da devam edilecektir.						
	1	Sigara denetimleri ile ilgili el ilanı, afiş ve broşür basımlarının çoğaltılması faaliyeti	3.000		-	-	3.000	
7.1.2		2010 yılında İlçemiz semt pazarlarında denetim devam edilecek, Salı Pazarı'nda yer alan 250 pazarcı esnafı belgelendirilecektir.						

Performans Hedefi	Faaliyet	Performans Hedefi / Faaliyeti	BÜTÇE İÇİ		BÜTÇE DIŞI		TOPLAM	
			TL	PAY (%)	TL	PAY (%)	TL	PAY (%)
7.1.3		2010 yılında İlçemiz sınırlarındaki 3.500 işyeri denetlenecektir. Denetim sonrası tespit edilen ruhsatsız işyerleri ruhsatlandırılacaktır.						
7.1.4		2010 yılında İtfaiye Müdürlüğü'nce önceki yıllarda yapılan tatbikat ve eğitimlerde %10 artış sağlanacaktır.						
	1	Afiş ve broşür alım faaliyeti	10.000	0,01	-	-	10.000	0,01
	2	Söndürme malzemesi alım faaliyeti	70.000	0,08	-	-	70.000	0,08
7.1.5		2010 yılında 750 adet bakıma muhtaç başıboş hayvan buldukları ortamdan alınıp barınağa getirilerek gerekli bakım tedavi ve aşı uygulamaları yapılacaktır.						
	1	Barınak faaliyeti	30.000	0,04	-	-	30.000	0,04
7.1.6		2010 yılında da vektör mücadelesi faaliyeti kapsamında halk ve çevre sağlığının korunmasına yönelik çalışmalara devam edilecektir.						
	1	Vektör mücadelesi faaliyeti	100.000	0,12	-	-	100.000	0,12
	2	Dezenfeksiyon faaliyeti	6.000	0,01	-	-	6.000	0,01

Performans Hedefi	Faaliyet	Performans Hedefi / Faaliyeti	BÜTÇE İÇİ		BÜTÇE DIŞI		TOPLAM	
			TL	PAY (%)	TL	PAY (%)	TL	PAY (%)
8.1.1		2010 yılında ilçemizin ihtiyaç duyulan bölgelerinde 5 km. içme suyu şebekesi ile 10 km. kanalizasyon alt yapısı yapılacaktır.						
	1	İçme suyu alt yapı faaliyeti	500.000	0,60	-	-	500.000	0,60
	2	Kanalizasyon alt yapı faaliyeti	1.000.000	1,20	-	-	1.000.000	1,20
8.1.2		2010 yılında Çetin Emeç Bulvarı, İsmet Paşa ve Bahriye Üçok Caddeleri'nin su-kanal ve yağmur suyu alt yapısı tamamlanacaktır.						
	1	Çetin Emeç Bulvarı alt yapı faaliyeti	2.000.000	2,39	-	-	2.000.000	2,39
	2	İsmet Paşa Caddesi alt yapı faaliyeti	2.000.000	2,39	-	-	2.000.000	2,39
	3	Bahriye Üçok Caddesi alt yapı faaliyeti	1.000.000	1,20	-	-	1.000.000	1,20
8.2.1		2010 yılında mevcut içme ve kullanma suyu ile kanalizasyon hatlarının aciliyet arz eden bölgelerinde gerekli yenileme işlemleri yapılacaktır.						
	1	İçme suyu alt yapısı yenileme (Temiz su malzeme alımı) faaliyeti	250.000	0,30	-	-	250.000	0,30

Performans Hedefi	Faaliyet	Performans Hedefi / Faaliyeti	BÜTÇE İÇİ		BÜTÇE DIŞI		TOPLAM	
			TL	PAY (%)	TL	PAY (%)	TL	PAY (%)
	2	Kanalizasyon alt yapısı yenileme (Beton büz alımı) faaliyeti	250.000	0,30	-	-	250.000	0,30
8.3.1		2010 yılında ilçemiz Kazimiye Mahalle Emlak konutları arkasında bulunan terfi merkezine 2 adet derin sondaj su kuyusu açılacaktır.						
	1	2 adet su kuyusu açılması faaliyeti	200.000	0,24	-	-	200.000	0,24
8.4.1		2010 yılında ilçemiz genelinde abonesiz kaçak su kullanım oranı %2 'ye indirilecektir.						
	1	Personel hizmet alımı faaliyeti	400.000	0,8	-	-	400.000	0,8
Performans Hedefleri Maliyetleri Tablosu			45.801.380	54,74			45.801.380	54,74
Genel Yönetim Giderleri			37.868.553	45,26			37.868.553	45,26
Diğer İdarelere Transfer Edilecek Kaynaklar Tablosu			-	-			-	
Genel Toplam			83.669.933	100			83.669.933	100

BÖLÜM III

EKLER

EK-1 YILLAR İTİBARIYLA EKONOMİK SINIFLANDIRMAYA GÖRE BÜTÇE GERÇEKLEŞME, HEDEF VE TAHMİNLERİ TABLOSU

	2009	2009 yılı ilk altı ay harcaması	2010	2011	2012
Personel Giderleri	18.540.436,90	6.283.914,51	17.789.687,75	18.501.275,24	19.241.326,25
S.G.K Devlet Primi Giderleri	3.629.859,31	1.184.510,21	3.858.554,45	4.012.896,63	4.173.412,49
Mal ve Hizmet Alım Giderleri	39.269.484,00	13.573.131,40	35.104.481,00	36.508.660,24	37.969.006,62
Faiz Giderleri	20.000,00	-	20.000,00	20.800,00	21.632,00
Cari Transferler	5.683.465,00	1.417.302,05	5.838.926,09	6.072.483,13	6.315.382,45
Sermaye Giderleri	40.903.004,00	2.554.399,52	15.637.010,00	16.262.490,40	16.912.990,00
Sermaye Transferleri	299.415,04	-	291.273,59	302.924,53	315.041,51
Borç Verme	-	-	-	-	-
Yedek Ödenekler	5.741.223,28	-	5.130.000,00	5.335.200,00	5.548.608,00
TOPLAM	114.086.887,53	25.013.257,69	83.669.932,88	87.016.730,17	90.497.399,32

**EK-2 YILLAR İTİBARIYLA FONKSİYONEL SINIFLANDIRMAYA GÖRE
BÜTÇE GERÇEKLEŞME, HEDEF VE TAHMİNLERİ TABLOSU**

	2009	2009 yılı ilk altı ay harcaması	2010	2011	2012
Genel Kamu Hizmetleri	20.197.117,70	3.283.293,46	19.200.420,56	19.968.437,41	20.767.174,90
Kamu Düzeni ve Güvenlik Hizmetleri	9.230.060,55	1.486.774,49	5.576.045,20	5.799.087,00	6.031.050,47
Ekonomik İşler ve Hizmetler	38.863.435,74	4.897.459,16	15.107.713,16	15.712.021,66	16.340.502,50
Çevre Koruma Hizmetleri	13.806.607,79	8.176.967,52	11.807.364,30	12.279.658,86	12.770.845,20
İskan ve Toplum Refahı Hizmetleri	18.093.336,74	4.395.102,82	17.526.252,30	18.227.302,39	18.956.394,49
Sağlık Hizmetleri	-	-	-	-	-
Dinlenme, Din ve Kültür Hizmetleri	11.029.441,77	1.980.477,13	11.495.213,98	11.955.022,53	12.433.223,42
Sosyal Güvenlik ve Sosyal Yardım Hizmetleri	2.190.087,24	262.621,11	2.456.923,38	2.555.200,32	2.657.408,34
Eğitim Hizmetleri	676.800,00	530.562,00	500.000,00	520.000,00	540.800,00
TOPLAM	114.086.887,53	25.013.257,69	83.669.932,88	87.016.730,17	90.497.399,32

EK-3 MEVZUAT LİSTESİ

Resmi Gazete Tarihi	Resmi Gazete Sayısı	Mevzuat No	Mevzuatın Adı
18.10.1982	17863		1982 Anayasası
13.07.2005	25874	5393	Belediye Kanunu
09.10.2005	25961		Belediye Meclisi Çalışma Yönetmeliği
11.04.2007	26490		Belediye Zabıta Yönetmeliği
11.08.1970	13576	1319	Emlak Vergisi Kanunu
24.04.1990	20645		Belediye Bütçe ve Muhasebe Usulü Tüzüğü
21.10.2006	26326		Belediye İtfaiye Yönetmeliği
21.03.1958	9864		Belediye Tahsilat Yönetmeliği
02.11.1985	18916		Belediye ve Mücavir Alan Sınırları İçinde ve Dışında Planı Bulunmayan Alanlarda Uygulanacak İmar Yönetmeliği
09.10.2003	25269	4982	Bilgi Edinme Hakkı Kanunu
11.08.1983	18132	2872	Çevre Kanunu
08.09.1983	18161	2886	Devlet İhale Kanunu
23.07.1965	12056	657	Devlet Memurları Kanunu
19.06.1932	2128	2004	İcra ve İflas Kanunu
09.05.1985	18749	3194	İmar Kanunu
10.06.2003	25134	4857	İş Kanunu
31.03.2005	25772	5326	Kabahatler Kanunu
02.07.1965	12038	634	Kat Mülkiyeti Kanunu
01.08.1964	11779	5502	Sosyal Sigortalar Kanunu
12.01.1961	10705	237	Taşıt Kanunu

EK-3 MEVZUAT LİSTESİ

Resmi Gazete Tarihi	Resmi Gazete Sayısı	Mevzuat No	Mevzuatın Adı
12.10.2004	25611	5237	Türk Ceza Kanunu
28.07.1953	8469	6183	Amme Alacaklarının Tahsil Usulü Hakkında Kanun
07.04.1969	13168	1136	Avukatlık Kanunu
29.05.1981	17354	2464	Belediye Gelirleri Kanunu
18.10.1986	19255		Devlet Memurları Sicil Yönetmeliği
23.06.1945	6039	4759	İller Bankası Kanunu
10.08.2005	25902		İşyeri Açma ve Çalışma Ruhsatlarına İlişkin Yönetmelik
08.12.2001	24607	4721	Türk Medeni Kanunu
20.05.1930	1498	1608	Umuru Belediyeye Müteallik Ahkâmı Cezaiye Hakkında 16 Nisan 1340 Tarih ve 486 Numaralı Kanunun Bazı Maddelerini Muadil Kanunu
08.03.1985	22221	4077	Tüketicinin korunması Hakkında Kanun
-	-	-	Diğer İlgili Kanunlar, İlgili Yönetmelikler ve Tebliğler

